

軟 式 野 球

責任者 山 中 誠 弘 (三津浜中)

1 期 日 平成27年6月9日(火)・10日(水)・11日(木)・15日(月)

2 会 場 A=マドンナスタジアム B=坊っちゃんスタジアム
C=愛媛銀行総合グラウンド

3 開 会 式 8:30(マドンナ第一試合のチームのみ)

4 試合開始予定時刻 9:00

5 組み合わせ

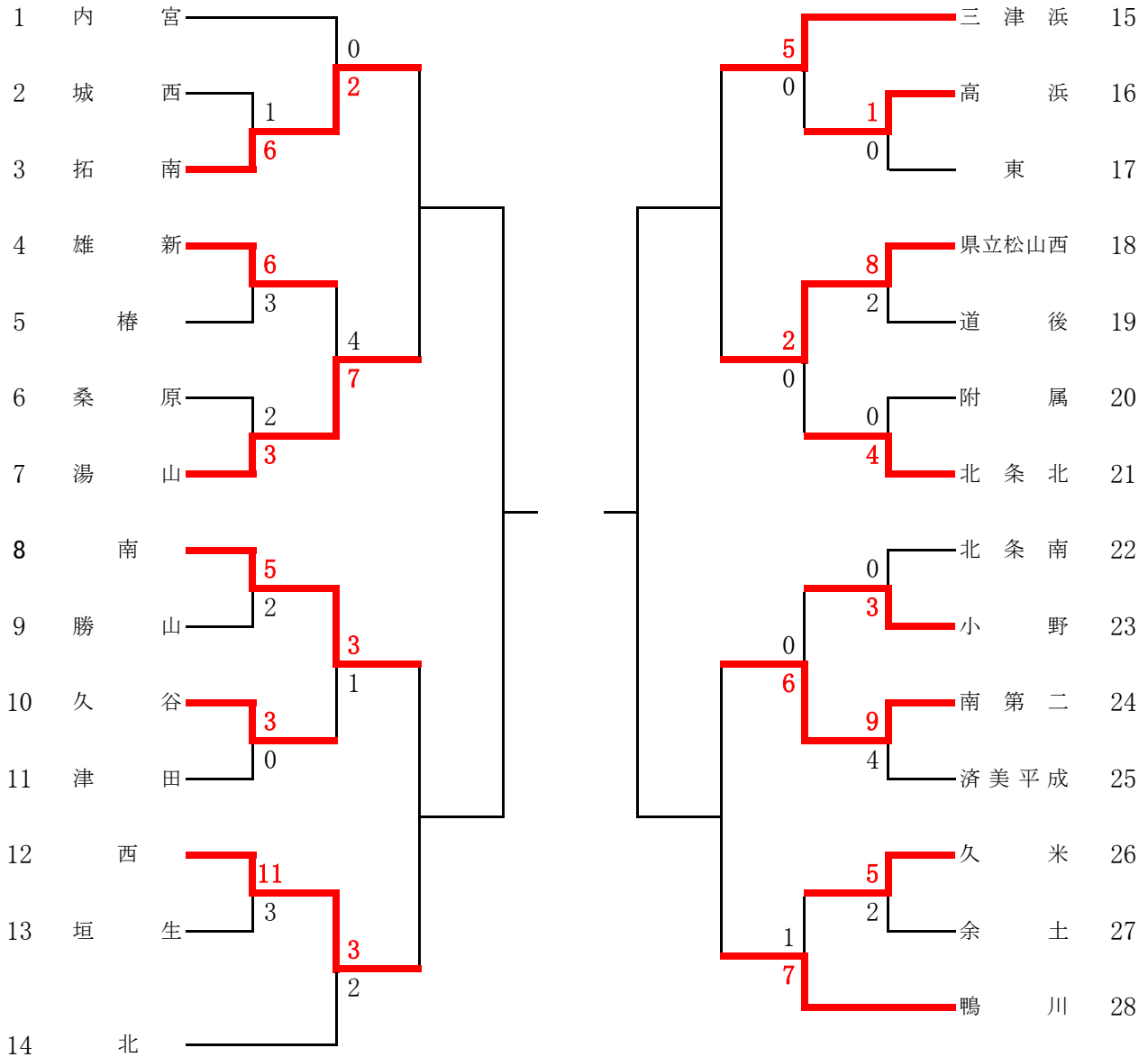

【6月10日(水) マドンナスタジアム】

	チー ム 名	1	2	3	4	5	6	7	8	9	計
第1試合	城 西	0	0	0	1	0	0	0			1
	拓 南	0	0	0	0	1	5	×			6

	チー ム 名	1	2	3	4	5	6	7	8	9	計
第2試合	雄 新	0	3	0	0	1	0	2			6
	椿	0	0	2	0	0	0	1			3

	チー ム 名	1	2	3	4	5	6	7	8	9	計
第3試合	桑 原	2	0	0	0	0	0	0			2
	湯 山	0	1	0	0	0	2	×			3

	チー ム 名	1	2	3	4	5	6	7	8	9	計
第4試合	勝 山	0	2	0	0	0	0	0			2
	南	3	0	0	0	2	0	×			5

【6月10日(水) 愛媛銀行総合グラウンド】

	チー ム 名	1	2	3	4	5	6	7	8	9	計
第1試合	久 谷	3	0	0	0	0	0	0			3
	津 田	0	0	0	0	0	0	0			0

	チー ム 名	1	2	3	4	5	6	7	8	9	計
第2試合	西	0	0	2	7	0	2				11
	垣 生	0	1	2	0	0	0				3

	チー ム 名	1	2	3	4	5	6	7	8	9	計
第3試合	済 美 平 成	2	1	0	0	0	1	0			4
	南 第 二	2	2	0	0	5	0	×			9

	チー ム 名	1	2	3	4	5	6	7	8	9	計
第4試合	余 土	0	0	0	0	0	2	0			2
	久 米	0	0	1	0	0	4	×			5

【6月10日(水) 坊っちゃんスタジアム】

チーム名	1	2	3	4	5	6	7	8	9	計
第1試合 東	0	0	0	0	0	0	0			0
高 浜	1	0	0	0	0	0	X			1

チーム名	1	2	3	4	5	6	7	8	9	計
第2試合 松山西中等	3	1	0	2	0	1	1			8
道 後	0	0	0	0	2	0	0			2

チーム名	1	2	3	4	5	6	7	8	9	計
第3試合 愛大附属	0	0	0	0	0	0	0			0
北 条 北	1	1	1	1	0	0	X			4

チーム名	1	2	3	4	5	6	7	8	9	計
第4試合 小 野	0	0	3	0	0	0	0			3
北 条 南	0	0	0	0	0	0	X			0

【6月12日(金) マドンナスタジアム】

チーム名	1	2	3	4	5	6	7	8	9	計
第1試合 内 宮	0	0	0	0	0	0	0			0
拓 南	0	1	1	0	0	0	X			2

チーム名	1	2	3	4	5	6	7	8	9	計
第2試合 湯 山	3	1	0	1	2	0	0			7
雄 新	3	0	0	0	1	0	0			4

チーム名	1	2	3	4	5	6	7	8	9	計
第3試合 久 谷	0	0	0	0	0	1	0			1
南	0	2	0	0	1	0	X			3

チーム名	1	2	3	4	5	6	7	8	9	計
第4試合 北	2	0	0	0	0	0	0	0		2
西	0	0	0	2	0	0	0	1	X	3

【6月12日(金) 坊っちゃんスタジアム】

第1試合	チーム名	1	2	3	4	5	6	7	8	9	計
	三津浜	1	0	1	0	2	0	1			5
	高浜	0	0	0	0	0	0	0			0

第2試合	チーム名	1	2	3	4	5	6	7	8	9	計
	松山西中等	0	0	0	0	0	0	2			2
	北条北	0	0	0	0	0	0	0			0

第3試合	チーム名	1	2	3	4	5	6	7	8	9	計
	小野	0	0	0	0	0	0	0			0
	南第二	3	0	0	0	2	1	×			6

第4試合	チーム名	1	2	3	4	5	6	7	8	9	計
	鴨川	0	0	0	0	1	0	6			7
	久米	0	1	0	0	0	0	0			1