

各競技の試合時間と組合せ

【バスケットボール男子】 会場 長浜スポーツセンター

	内子	大洲南	大洲北	勝	負		順位
A	内子中						
B	大洲南中						
C	大洲北中						

予定試合時間		
5月31日(火)		
①	… 9 : 00 ~	男子
②	… 10 : 30 ~	女子
③	… 12 : 00 ~	男子
④	… 13 : 30 ~	女子
⑤	… 15 : 00 ~	男子

A① A - B
 A③ 1試合目敗者 - C
 A⑤ 1試合目勝者 - C

【バスケットボール女子】 会場 長浜スポーツセンター

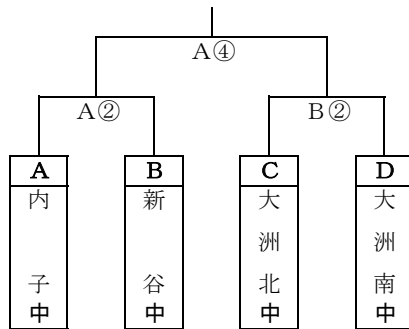

【サッカー】 会場 八幡浜・大洲地区運動公園 陸上競技場

予定試合時間			
[第1日目] 5月31日(火)		[第2日目] 6月1日(水)	
①	… 9 : 45 ~	⑤	… 9 : 00 ~
②	… 11 : 15 ~	⑥	… 10 : 30 ~
③	… 12 : 45 ~	⑦	… 14 : 00 ~
④	… 14 : 15 ~		

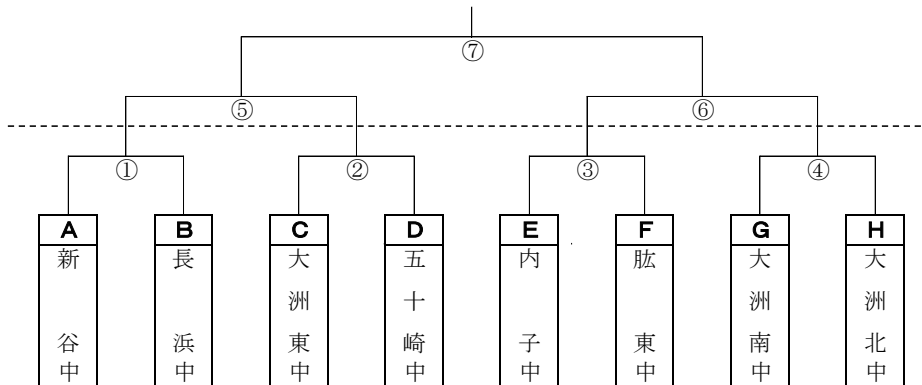

【軟式野球】 会場 大洲地区内子運動公園 野球場
会場 城の台公園 多目的広場

予定試合時間		
[第1日目] 内子球場	[第1日目] 城の台球場	[第2日目] 内子球場
5月31日(火)	5月31日(火)	6月1日(水)
① … 9 : 00 ~	① … 9 : 30 ~	⑤ … 9 : 00 ~
② … 11 : 00 ~	② … 11 : 30 ~	⑥ … 11 : 00 ~
③ … 13 : 00 ~	③ … 13 : 30 ~	⑦ … 13 : 30 ~
④ … 15 : 00 ~		

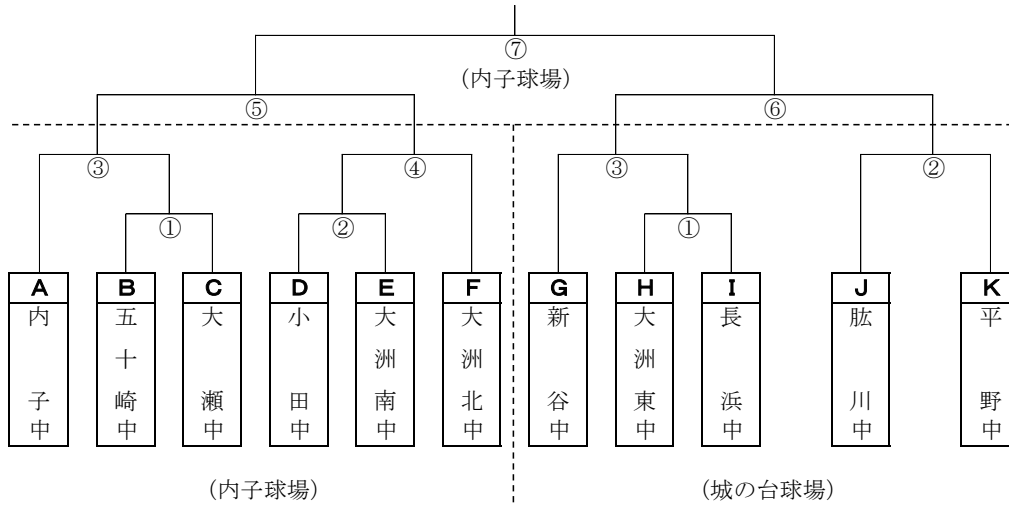

【バレーボール】 会場 五十崎体育館

プロトコール	
[第1日目] 5月31日(火)	[第2日目] 6月1日(水)
① … 9 : 30 ~	⑤ … 10 : 00 ~
② … 11 : 00 ~	⑥ … 11 : 30 ~
③ … 12 : 30 ~	⑦ … 13 : 30 ~
④ … 14 : 00 ~	

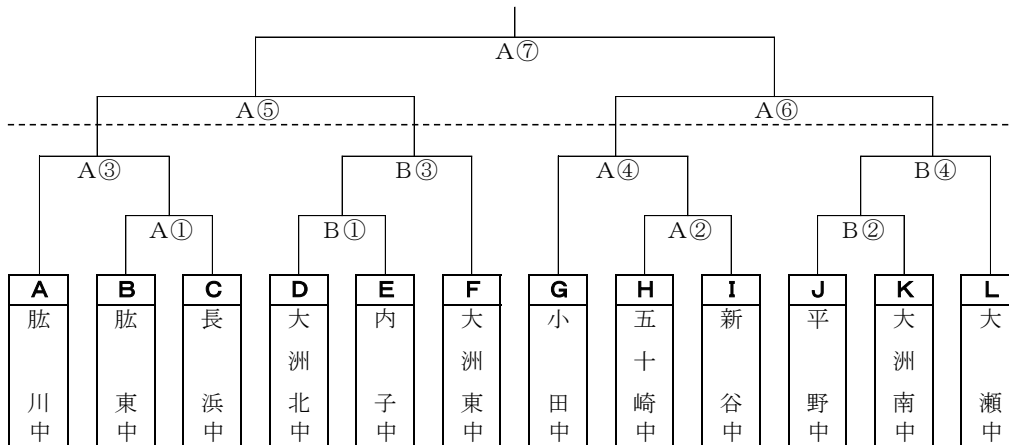

【ソフトテニス男子】 会場 八幡浜・大洲地区運動公園 テニスコート (団体戦) 5月31日(火)
 会場 八幡浜・大洲地区運動公園 テニスコート (個人戦) 6月1日(水)

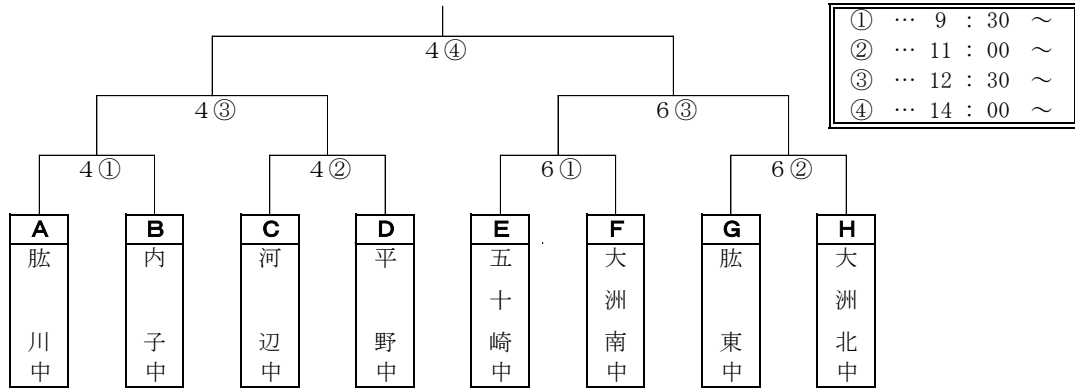

【ソフトテニス女子】 会場 八幡浜・大洲地区運動公園 テニスコート (団体戦) 5月31日(火)
 会場 八幡浜・大洲地区運動公園 テニスコート (個人戦) 6月1日(水)

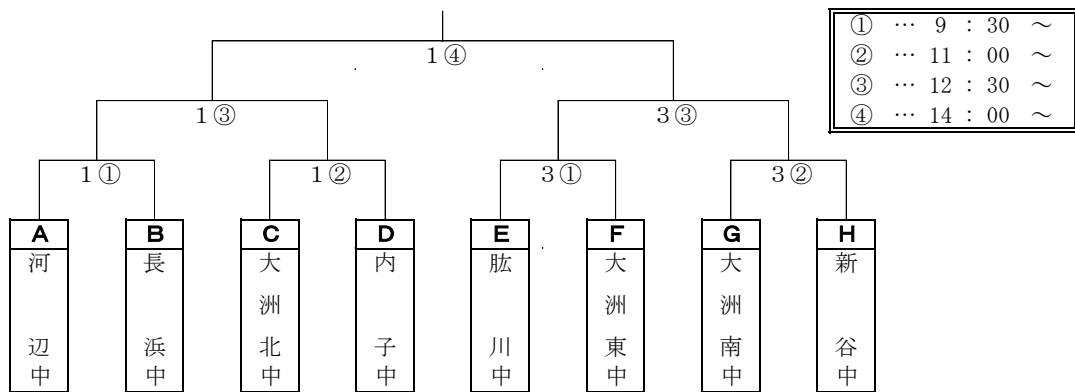

【卓球男子】 会場 大洲市総合体育館 アリーナ (団体戦・個人戦) 5月31日(火)

第1試合の開始時間 9 : 30 ~

団体リーグ		A	B	C	成績	順位	
A	長浜中	/			勝	敗	位 ① A-B
B	新谷中		勝	敗	位 ② 敗者-C		
C	大洲北中		勝	敗	位 ③ 勝者-C		

【卓球女子】 会場 大洲市総合体育館 アリーナ (団体戦・個人戦) 5月31日(火)

第1試合の開始時間 9 : 30 ~

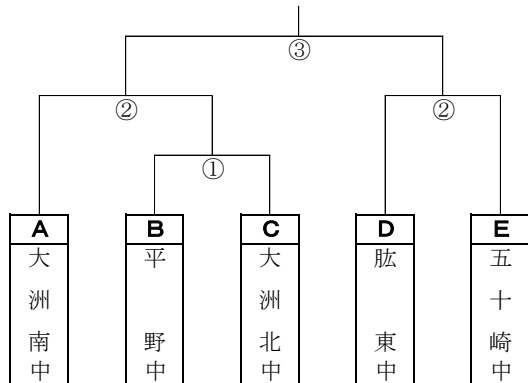

【ソフトボール】 会場 五十崎中学校 グランド 5月31日(火)

開始時間 9 : 45 ~

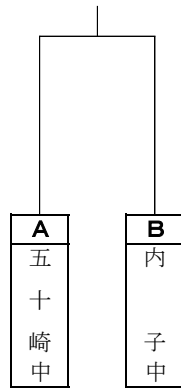

【剣道男子】 会場 八幡浜・大洲地区運動公園 体育館 (団体戦・個人戦) 5月31日(火)

第1試合の開始時間 - : - ~

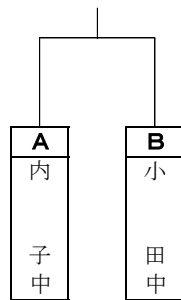

【剣道女子】 会場 八幡浜・大洲地区運動公園 体育館 (団体戦・個人戦) 5月31日(火)

第1試合の開始時間 9 : 20 ~

