

# バスケットボール

責任者 若宮 慎 (鴨川中)

- 1 期 日 平成29年6月13日(火)・14日(水)・15日(木)
- 2 会 場 13日 コミュニティセンター A・B・C(サブ)コート  
鴨川中学校体育館 D・Eコート  
旭中学校体育館 F・Gコート  
14日 コミュニティセンター A・B・C(サブ)コート  
15日 コミュニティセンター A・Bコート
- 3 試合開始時刻 13日 コミセン10:30、旭中9:30、鴨川中10:30  
14日 9:00、 15日 9:30

## 4 組み合わせ

### 男 子

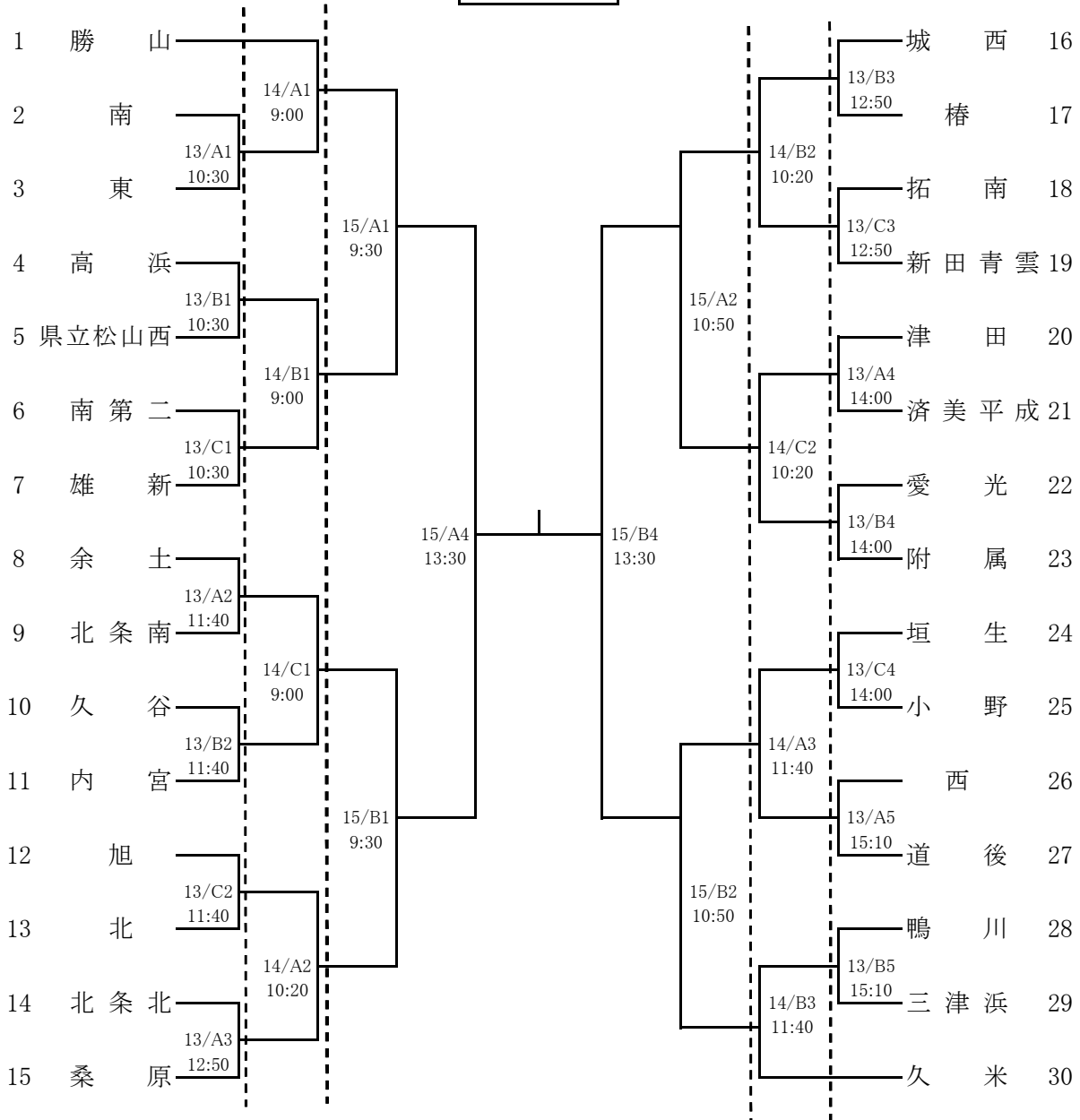

※ 13・14日の第1試合以外は、勝ちチームがオフィシャルを行い、15日は生徒役員がオフィシャルを行う。

女子

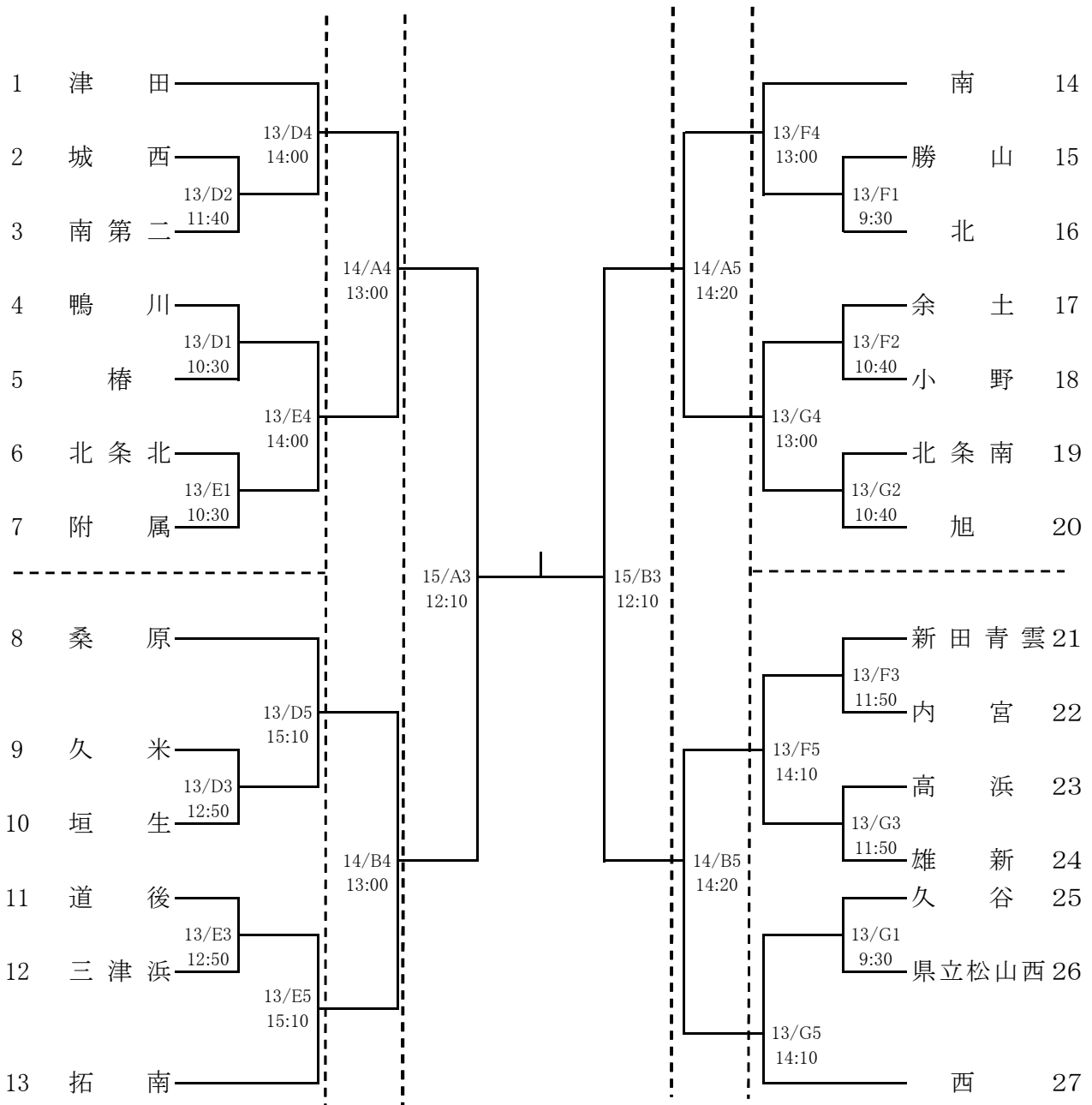

※ 13・14日の第1試合以外は、勝ちチームがオフィシャルを行い、15日は生徒役員がオフィシャルを行う。

# サッカー

責任者 國和智彦 (桑原中)

- 1 期 日 平成29年6月13日(火)～16日(金)
- 2 会 場 愛媛県総合運動公園補助競技場・多目的広場・北条スポーツセンター
- 3 開 会 式 13日 9:00 第1Gのチーム及び昨年度優勝・準優勝チーム代表者  
※監督会議 13日8:00～全チーム監督参加
- 4 試合開始時刻 13・14・15・16日 10:00  
※ベンチには引率者、監督、コーチ及び登録メンバーのみ(選手18名)  
番号の若い方が、グラウンドに向かって左
- 5 組み合わせ

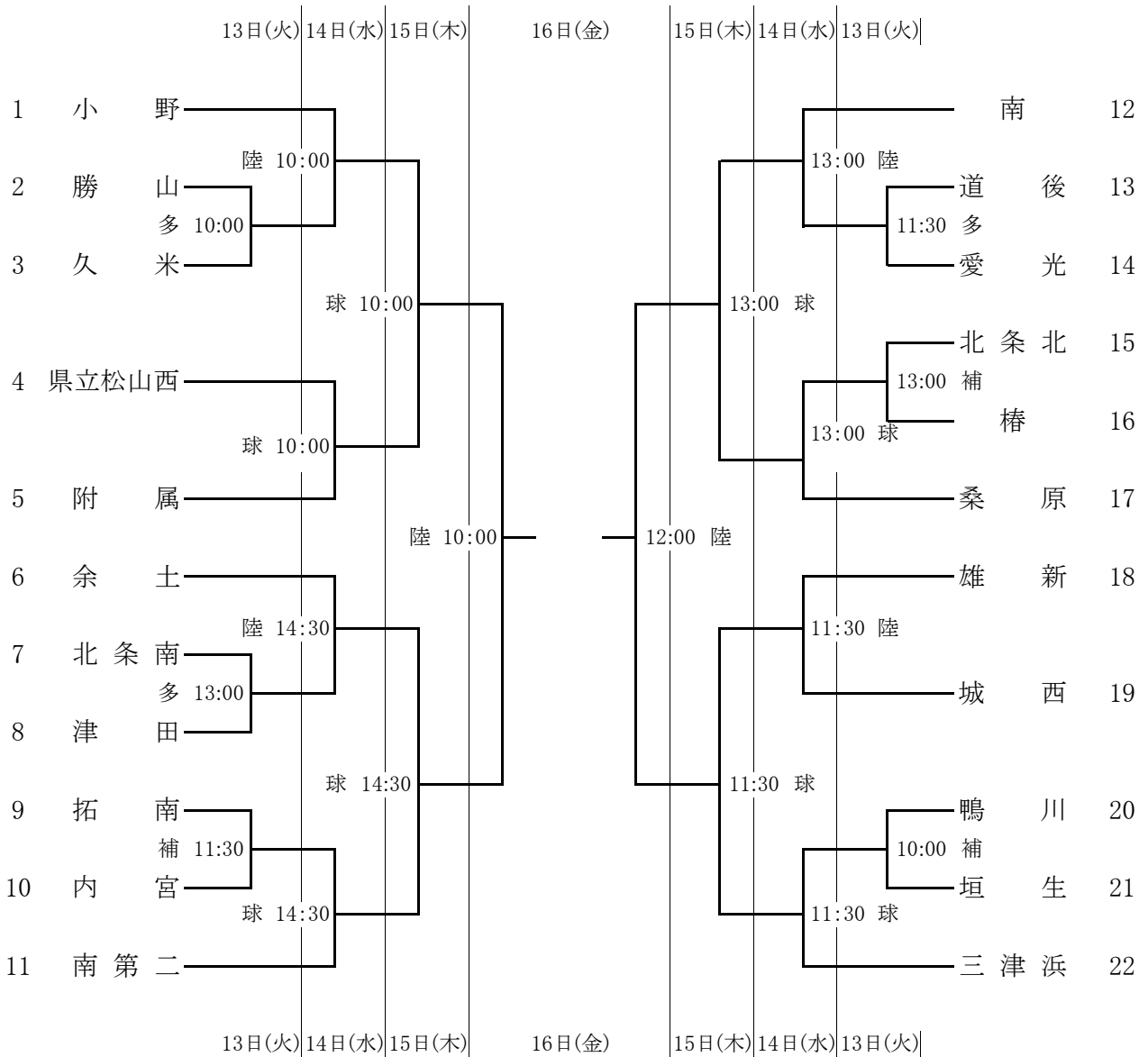

ハンドボール

責任者 堀内佐波 (雄新中)

- 1 期 日 平成29年6月13日(火)
- 2 会 場 北条スポーツセンター体育館
- 3 開 会 式 9 : 4 5 (開場・・・8 : 3 0)
- 4 試合開始時刻 10 : 0 0
- 5 組み合わせ

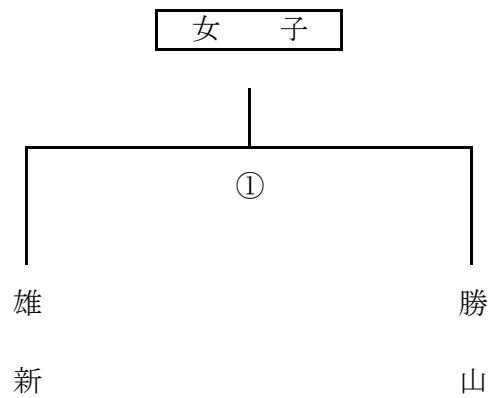
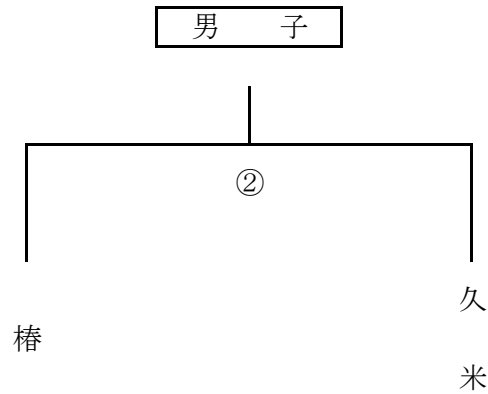

- 6 試合時刻 ① 10 : 0 0 ~ 1 1 : 0 0  
② 1 1 : 1 5 ~ 1 2 : 1 5
- 7 補 助 員 椿中ハンドボール部員  
雄新中ハンドボール部員

審判

# 軟式野球

責任者 山中誠弘(小野中)

- 1 期 日 平成29年6月13日(火)・14日(水)・15日(木)・19日(月)
- 2 会 場 A=マドンナスタジアム B=坊っちゃんスタジアム  
C=北条スポーツセンター野球場B
- 3 開 会 式 8:30(マドンナ第一試合のチームのみ)
- 4 試合開始予定時刻 9:00

## 5 組み合わせ

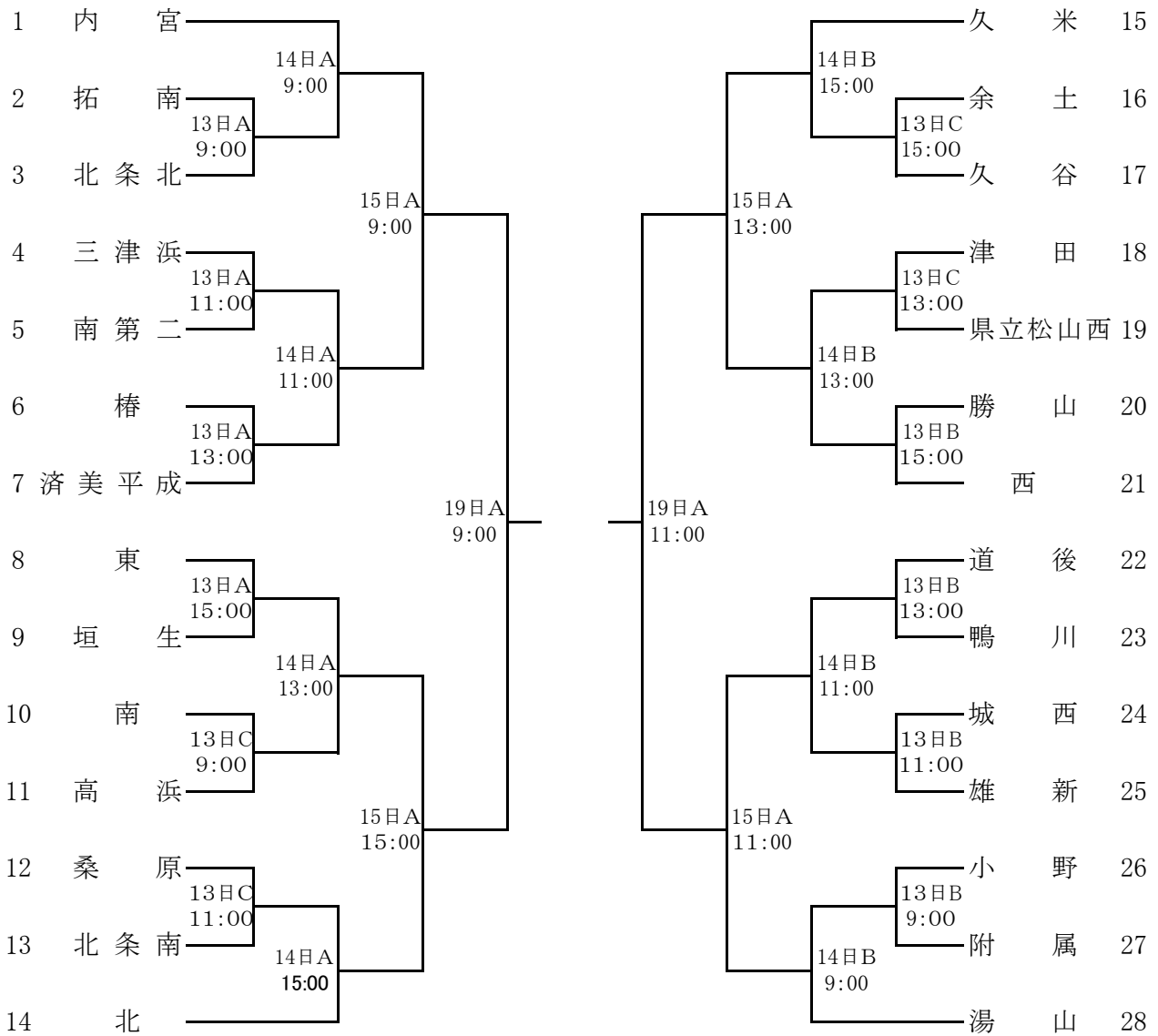

(生徒役員)

	13日(火)	14日(水)	15日(木)	19日(月)
A マドンナ	内 宮	内 宮	内 宮	内 宮
B 坊っちゃん	久 米	久 米		
C 北条野球場	北			

体操競技

責任者 南 秀 治(興居島中)

- 1 期 日 平成29年6月2(金)、3日(土)
- 2 会 場 県総合運動公園 体育館
- 3 開 会 式 10:15
- 4 試合開始時刻
 

2 日	8:00	セッティング(選手・監督)
	9:30	監督会議
	9:45	男子審判会議
	10:15	開会式
	10:30	試合開始(男子規定)
3 日	8:30	監督会議
	9:00	審判会議(男子・女子)
	9:20	試合開始(男子・女子自由)
	12:30	閉会式

5 試 技 順

○ 2日

・ 男子 規定演技

班	学 校 名					
A 団個	南		雄新	余土		
B 個	垣生	余土	高浜	久米	高浜	

種目 試技順	前半		後半		時間
	ゆか	あん馬	跳馬	鉄棒	
1	A	B	A	B	10:30
2	B	A	B	A	~12:30

○ 3日

・ 男子 自由演技

班	規 定 順 位					
A	男・個	南・規定		1位 ~ 2位		
B	個人	規定 3位 ~ 7位				

種目 試技順	前半		後半		時間
	ゆか	あん馬	跳馬	鉄棒	
1	A	B	A	B	9:30
2	B	A	B	A	~12:00

・ 女子 自由演技

班	学 校 名					
A 個	城西	垣生	愛光	愛附	久米	

種目 試技順	跳馬	段平	平均台	ゆか	時間
	1	A	A	A	

新 体 操
-------

責任者 高橋 有加 (勝山中)

1 期 日 平成29年6月13日(火)  
2 会 場 県総合運動公園補助体育館  
3 日 程 開場 8 : 00  
監督会議 9 : 00  
審判会議 10 : 00  
会場練習 9 : 30 ~ 10 : 30  
開会式 10 : 30  
団体競技開始 10 : 40

(個人競技開始は、団体競技終了後、個人の会場練習後)

〈団体競技の部〉

競 技 順	1
学 校 名	勝 山

〈個人競技の部〉

別紙

**バレーボール**

責任者 宮本 大輔 (雄新中)

- 1 期 日 平成29年6月13日(火)・14日(水)・15日(木)
- 2 会 場 愛媛県武道館 (男・女)
- 3 開 会 式 9 : 4 5
- 4 試合開始時刻 13日 ( 10 : 00 ) 14日・15日 ( 9 : 30 )
- 5 開 場 時 刻 13日 ( 9 : 30 ) 14日・15日 ( 8 : 30 )
- 6 組み合わせ

**男 子**

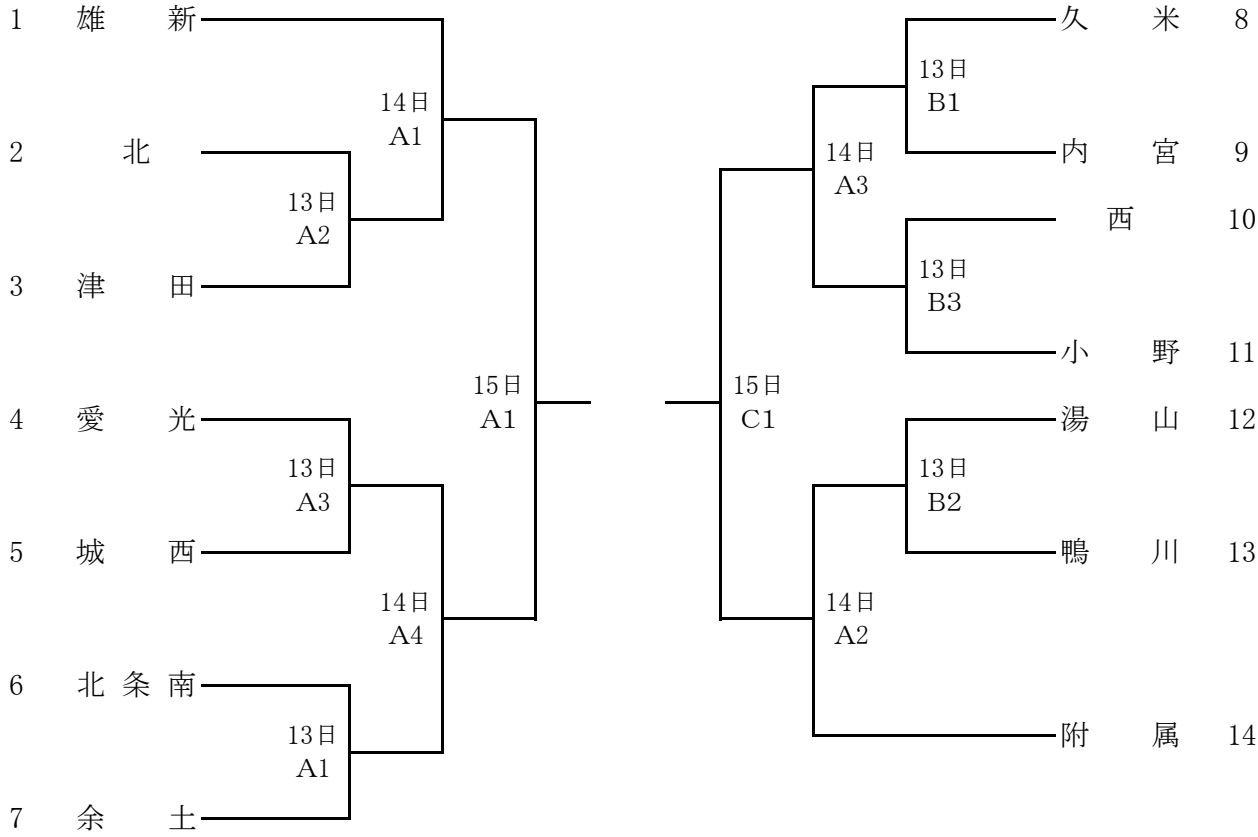

15日 A3  
優勝校順位決定戦

15日 C3  
準優勝校順位決定戦



女 子

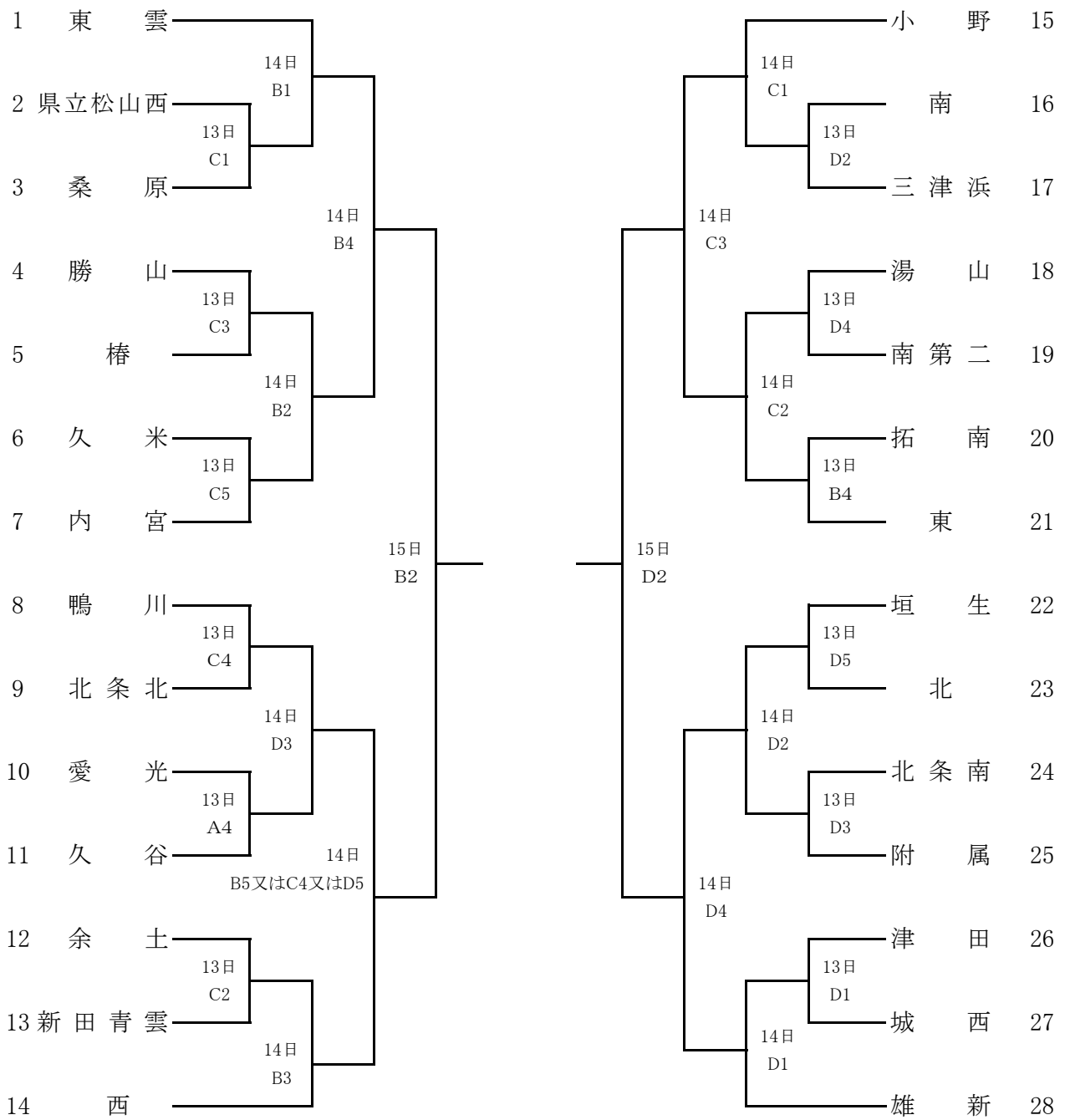

15日 B4  
優勝校順位決定戦

15日 D4  
準優勝校順位決定戦

ソフトテニス

責任者 榎 光一郎 (北中)

- 1 期 日 平成29年6月13日(火)・14日(水)・15日(木)
- 2 会 場 松山中央公園テニスコート
- 3 開 会 式 13日 9:15
- 4 試合開始時刻 13日 (団体戦) 9:30～  
14日(個人戦) 9:30～ 15日(個人戦) 10:00～  
※ 受付 8:15～

5 組み合わせ

男 子

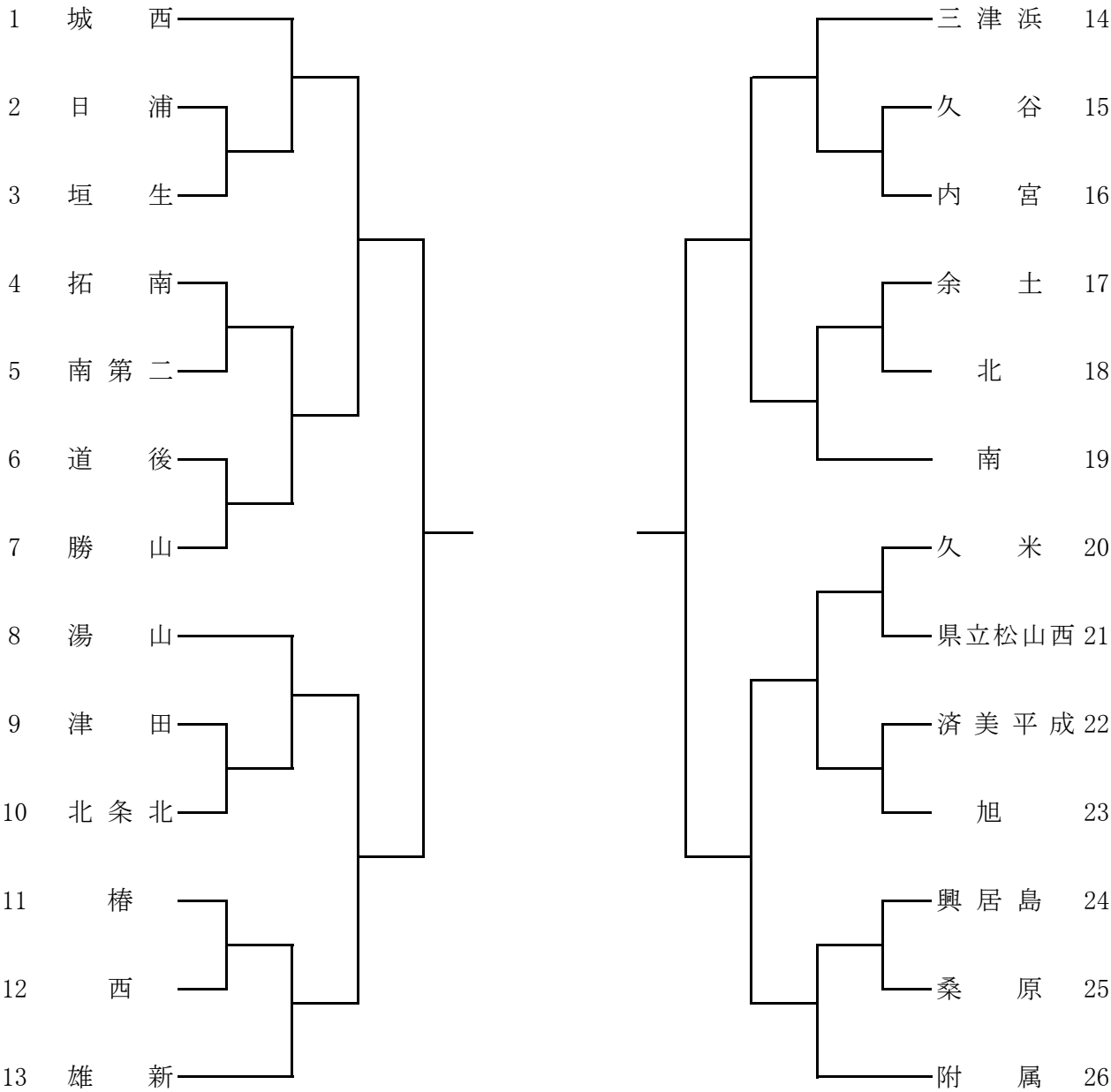

女 子

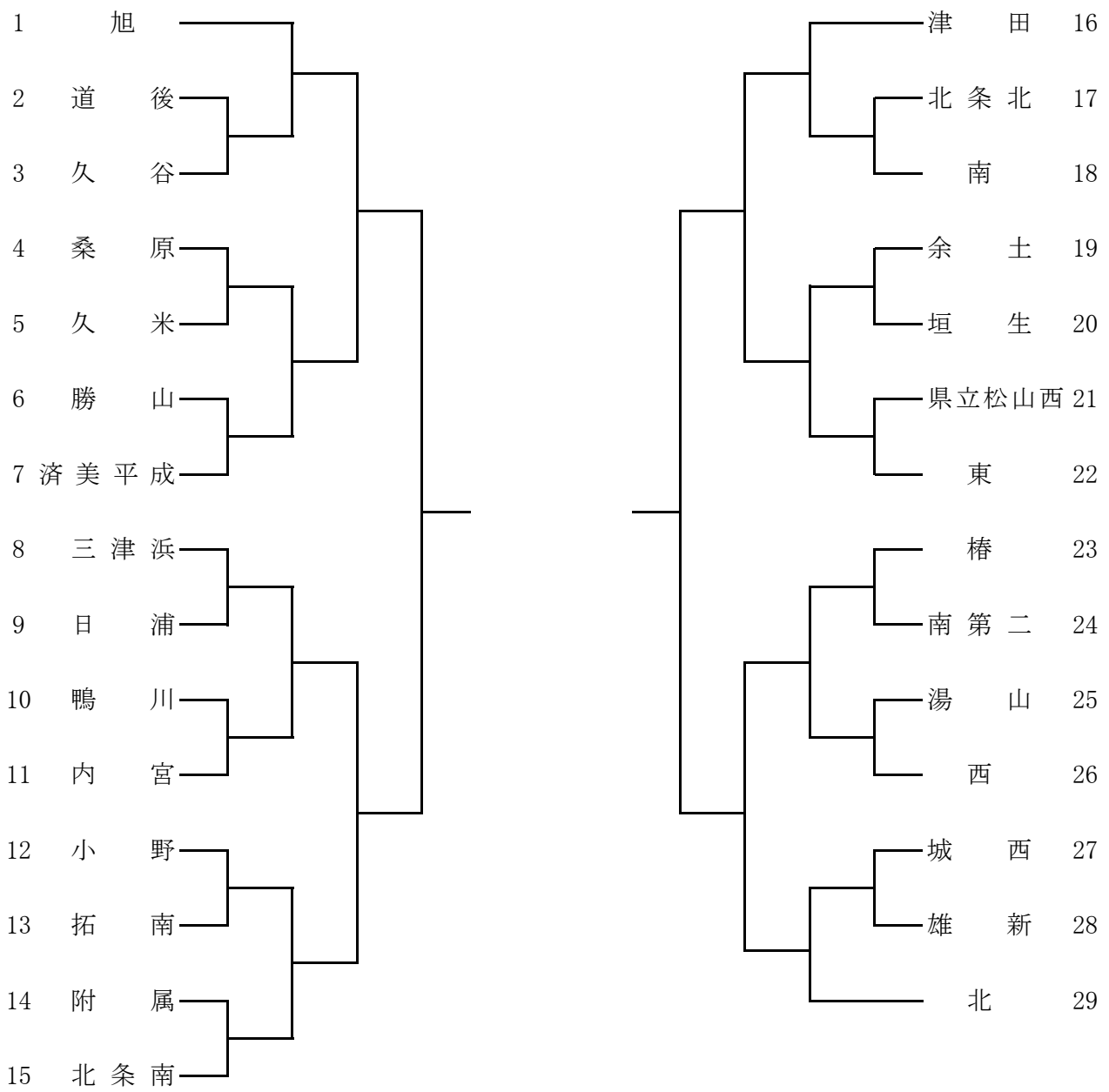

**卓 球**

責任者 向 井 俊 博 (道後中)

- 1 期 日 平成29年6月13日(火)・14日(水)
- 2 会 場 愛媛県総合運動公園体育館
- 3 開 会 式 13日 9:30
- 4 試合開始時刻 13日 (団体戦) 10:00 (開場 8:30)  
14日 (個人戦) 9:50 (開場 8:30)
- ※ 2日間とも9:10より監督者会議を行う予定です。

5 組 み 合 わ せ

**男 子**

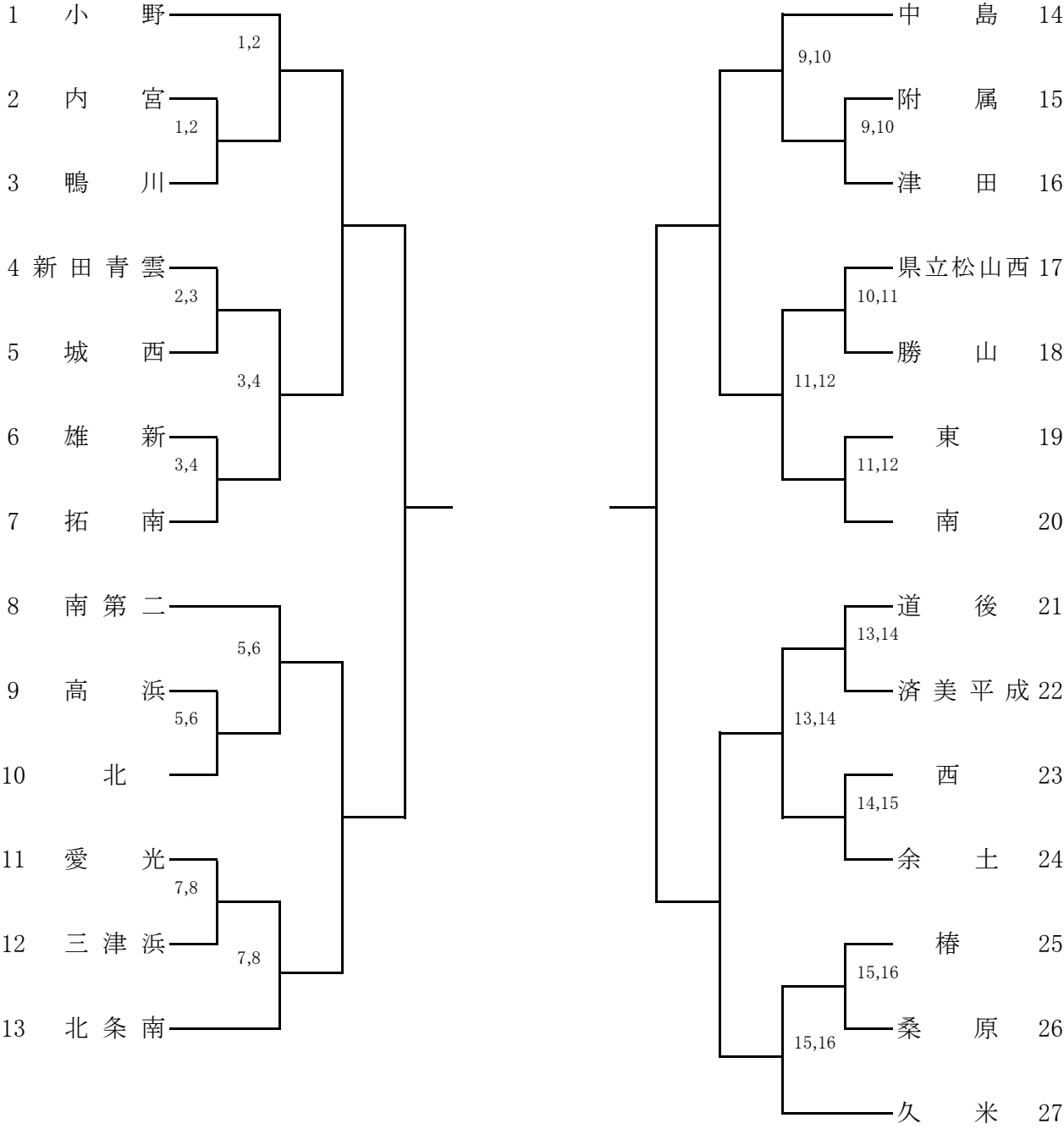

女 子

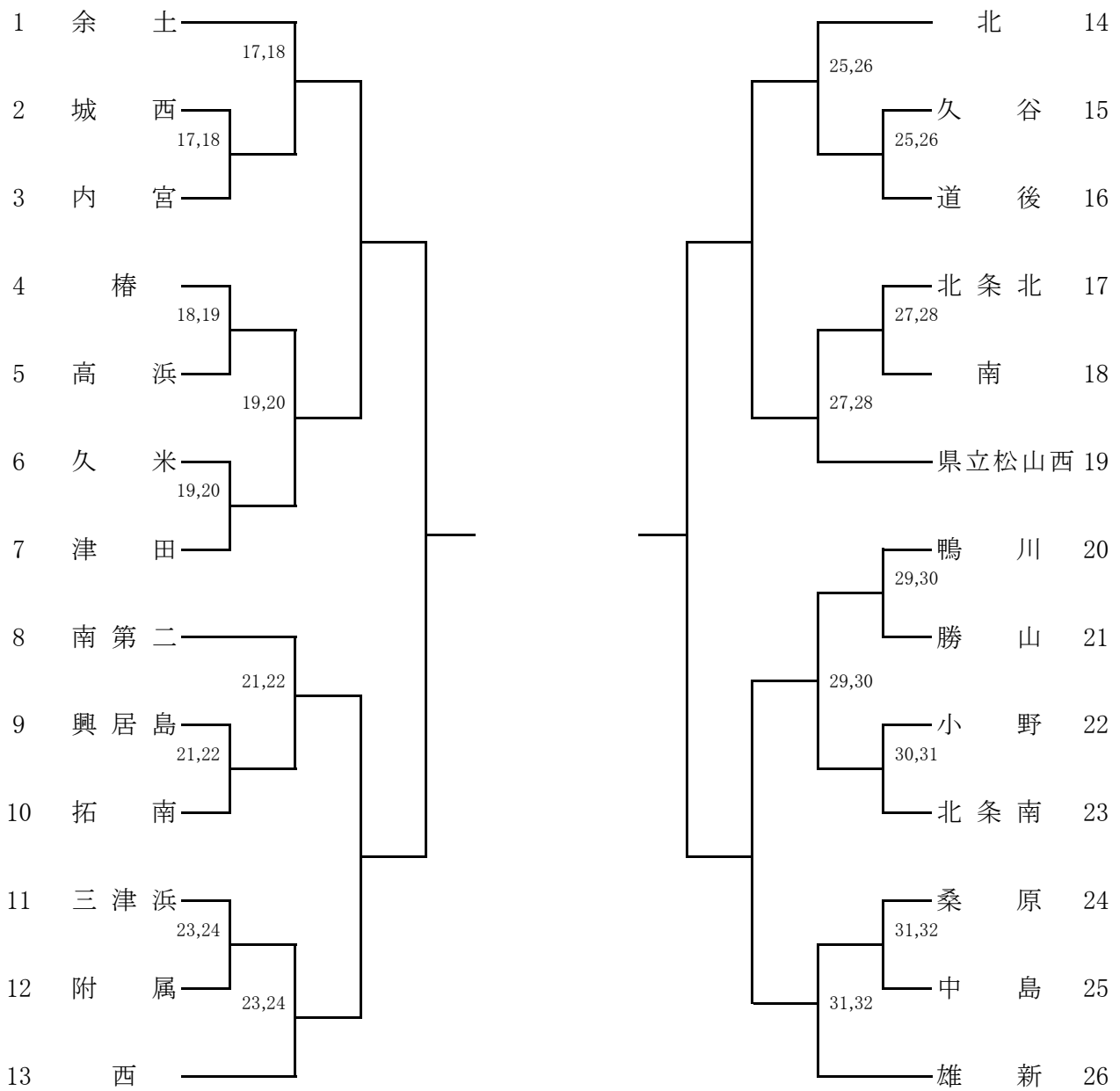

# バドミントン

責任者 菊池 蔵人（津田中）

- 1 期 日 平成29年6月16日(金)
- 2 会 場 松山市総合コミュニティセンター体育館
- 3 開 会 式 9:00～ （監督会議 8:30～）
- 4 試合開始時刻 9:20～

## 男 子

リーグ戦	津田	東	久谷	勝敗	順位
津田	/	1	3		
東		/	2		
久谷			/		

## 女 子

Aリーグ	久谷	南	津田	勝敗	順位
久谷	/	1	5		
南		/	3		
津田			/		

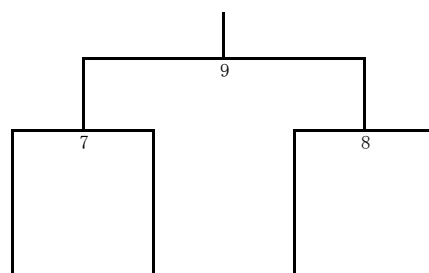

Bリーグ	道後	鴨川	東	勝敗	順位
道後	/	2	6		
鴨川		/	4		
東			/		

- 中  
(A一位)
- 中  
(B二位)
- 中  
(A二位)
- 中  
(B一位)

**ソフトボール**

責任者 銚 岩 達 也 (勝山中)

- 1 期 日 平成29年6月13日(火)・14日(水)
- 2 会 場 松山市別府第一市民運動広場
- 3 開 会 式 平成29年6月13日(火) 8:30～ (※全チーム参加)
- 4 試合開始時刻 9:00～
- 5 組み合わせ

**女 子**

1日目(リーグ戦)

	Aリーグ	久米	西・津田・城西・愛光	余土	順位
1	久米				
2	西・津田・城西・愛光				
3	余土				

	Bリーグ	北条北・内宮	小野・南・椿	勝山	順位
4	北条北・内宮				
5	小野・南・椿				
6	勝山				

1 - 2 9:00～

4 - 5 9:00～

2 - 3 10:40～

5 - 6 10:40～

3 - 1 12:20～  
(左側が1塁側)

6 - 4 12:20～  
(左側が1塁側)

2日目(決勝トーナメント)

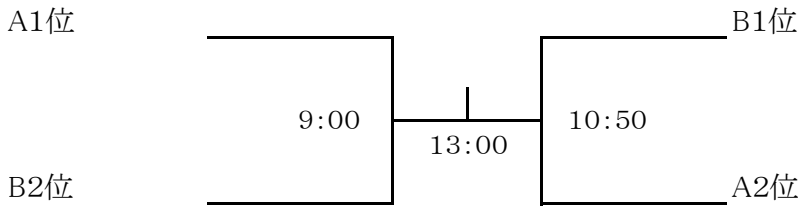

(1位校・左側が1塁側)

柔道
----

責任者 田中貴志(西中)

1 期 日 平成29年6月13日(火).....団体戦

6月14日(水).....個人戦

2 会 場 県武道館(柔道場)

3 開 会 式 9 : 4 5 ~

4 試合開始時刻 13日 団体戦計量 8 : 3 0 ~ 9 : 1 5

※団体戦計量終了後個人戦の計量も行います。

監督会議 9 : 1 5 ~

審判会議 9 : 3 0 ~

開会式 9 : 4 5 ~

試合開始 1 0 : 0 0 ~ (試合終了予定 1 5 : 3 0)

\*団体戦終了後、翌日の個人戦の計量を1時間程度実施する

14日 個人戦計量 8 : 3 0 ~ 9 : 1 5

監督会議 9 : 1 5 ~

審判会議 9 : 3 0 ~

諸注意 9 : 4 5 ~

試合開始 1 0 : 0 0 ~ (試合終了予定 1 5 : 0 0)

閉会式予定 1 5 : 0 0



5 組み合わせ

男子団体

\*各ゾーンごとに優勝、準優勝を表彰する。

Aゾーン		西	勝山	県立松山西	桑原	雄新	余土	勝 負 分	順位
1	西								
2	勝山								
3	県立松山西								
4	桑原								
5	雄新								
6	余土								

Bゾーン		久米	北	愛光	拓南	三津浜	勝 負 分	順位
7	久米							
8	北							
9	愛光							
10	拓南							
11	三津浜							

県総体申込順位決定

A1位 ( ) -----|----- ( ) B1位

A2位 ( ) -----|----- ( ) B2位

女子団体

\*各ゾーンごとに優勝、準優勝を表彰する。

Aゾーン		西	三津浜	余土	勝 負 分	順位
1	西					
2	三津浜					
3	余土					

Bゾーン		拓南	雄新	久米	勝 負 分	順位
4	拓南					
5	雄新					
6	久米					

県総体申込順位決定(上位3チームが出場可)

A1位 ( ) -----|----- ( ) B1位

A2位 ( ) -----|----- ( ) B2位

**剣 道**

責任者 小原里佳(椿中)

- 1 期 日 平成29年6月13日(火)
- 2 会 場 愛媛県武道館剣道場
- 3 開 会 式 9 : 3 0 ~
- 4 試合開始時刻 9 : 5 0 ~
- 5 組み合わせ

**男 子**

【Aブロック】 第1試合場

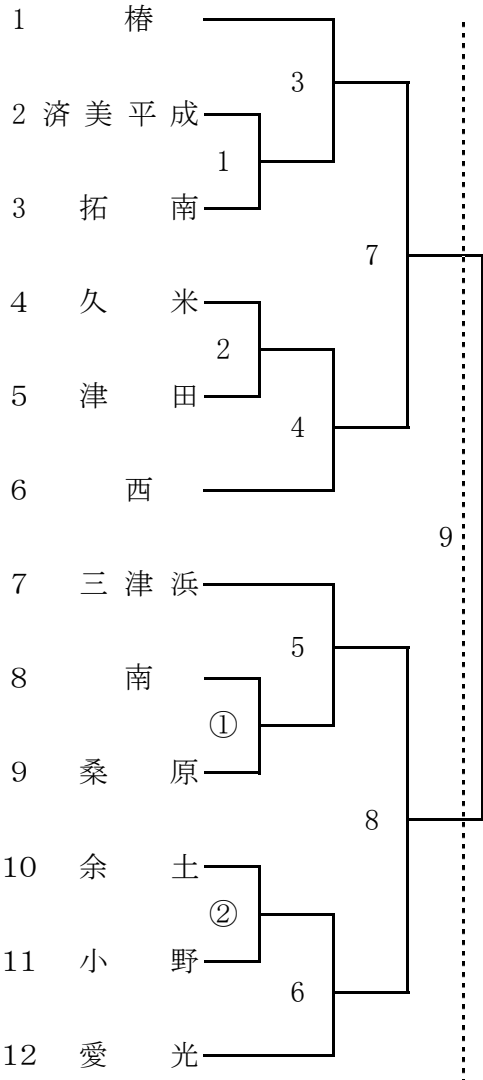

【Bブロック】 第2試合場

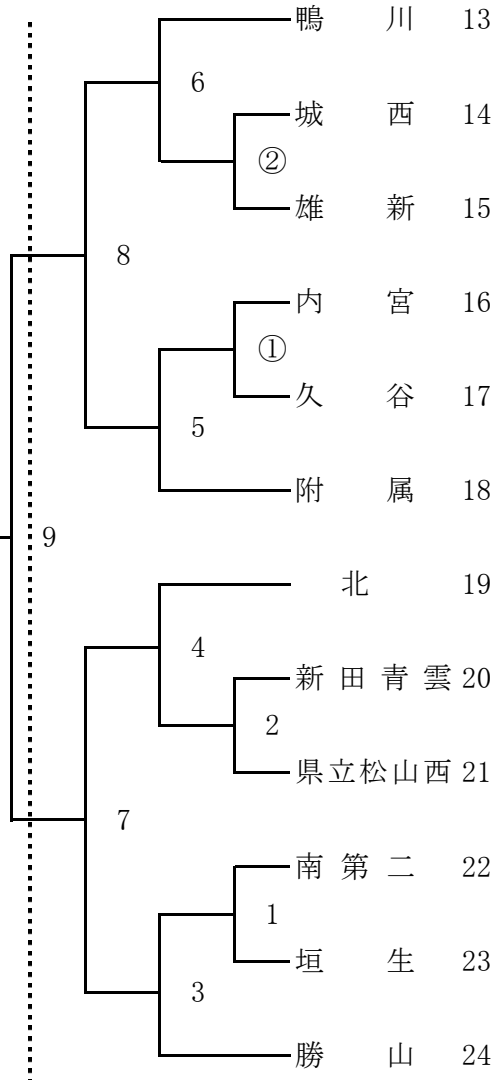

県総体出場

①②: 第3試合場

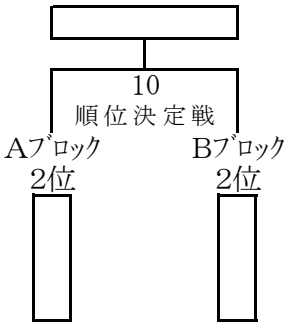

①②: 第4試合場

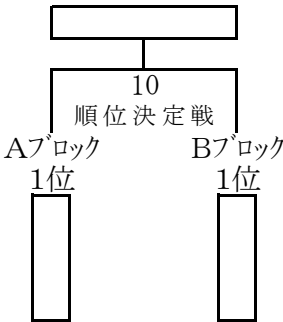

女 子

【Aブロック】 第3試合場

【Bブロック】 第4試合場

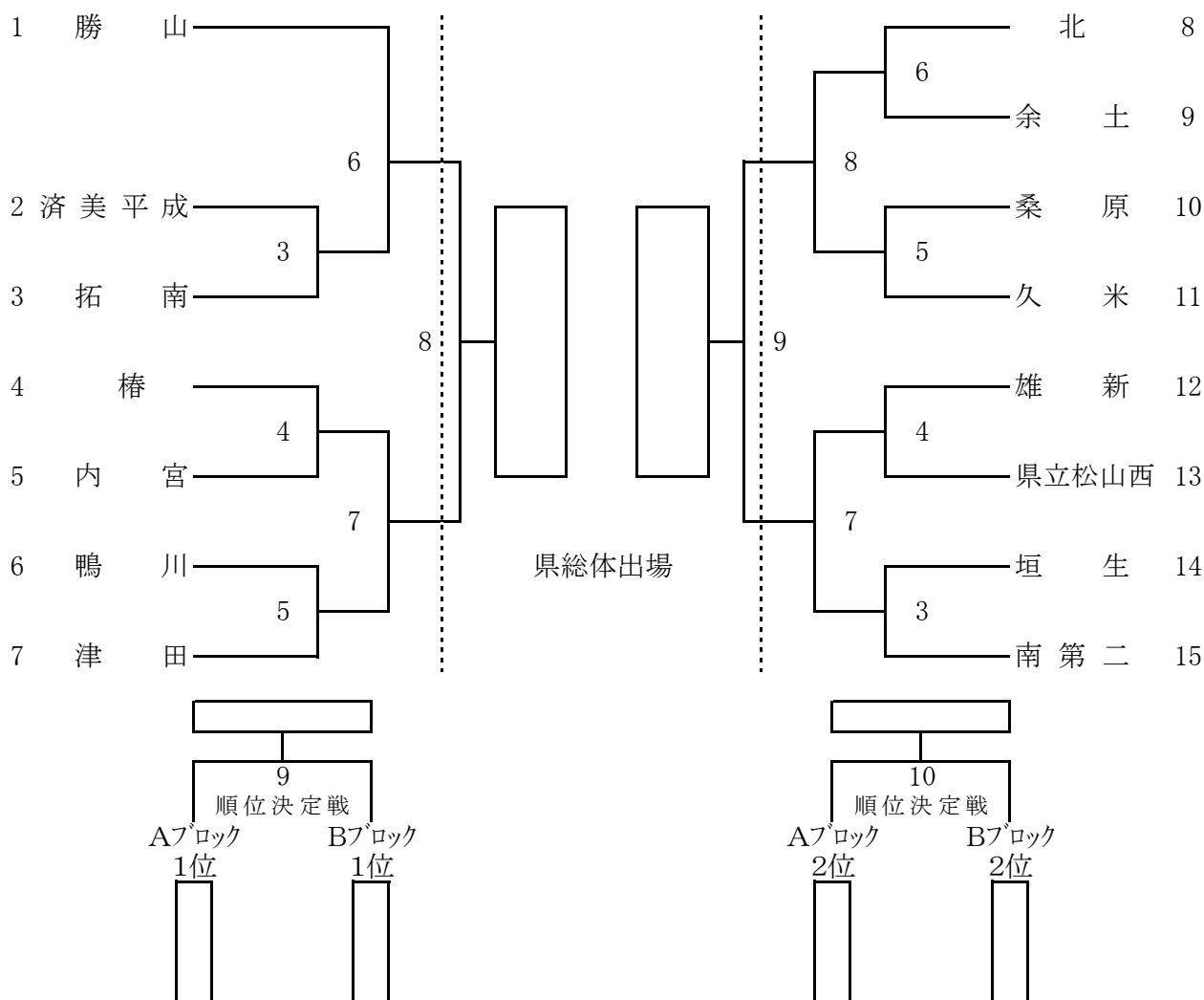

- ※ 試合は団体、個人の順で行う。
- ※ 垂れに学校名『～中』(横)、姓(縦)が記入してある黒または紺色の布地の名札を着用する。
- ※ 学校名以外の名称が袖口に着いている剣道着の着用は禁止する。
- ※ サポーター、テーピング、足袋等使用する場合は、自分の試合が始まるまでに、各試合場の審判主任に各自口頭で申し出ること。(サポーターは他競技の物、皮やゴム及び滑り止めを底に張ったもの等の使用は禁止)
- ※ 竹刀の弦の色は白、黄、紫のいずれかとする。
- ※ 柄革は滑り止めや模様等のない無地のもので、白色とする。
- ※ 鏢は直径9cm以内、色は皮色(白色可)のものとする。
- ※ 面乳皮は大きさ、色、模様も含めて華美にならないように配慮し、色は黒色または紺色とする。
- ※ 面紐の長さは結び目より40cm程度とする。長いものは必ず切り揃えておくこと。
- ※ 各校紅白の目印を持参する。
- ※ オーダー表を持参する。(4人の場合は次鋒抜き、3人の場合は次鋒・副将抜き)

【オーダー表】

	学 校 名	先 鋒	次 鋒	中 堅	副 将	大 将
21cm	13cm	13cm	13cm	13cm	13cm	13cm

相	撲
---	---

責任者 仙 波 徹 (拓 南 中)

- 1 期 日 平成29年6月21日(水)  
 2 会 場 愛媛県総合運動公園相撲場  
 3 試合開始時刻 10:30 (開会式10:15)  
 4 組み合わせ

	A 桑原	B 津田	C 拓南	D 久米	E 椿	F 三津浜	勝 数	勝ち点	順位
A 桑原									
B 津田									
C 拓南									
D 久米									
E 椿									
F 三津浜									

**試合順 (左が東) 総当たりのリーグ戦**

- ① A 桑原 - B 津田    ② C 拓南 - D 久米    ③ E 椿 - F 三津浜    ④ B 津田 - C 拓南  
 ⑤ A 桑原 - E 椿    ⑥ D 久米 - F 三津浜    ⑦ B 津田 - E 椿    ⑧ A 桑原 - D 久米  
 ⑨ C 拓南 - F 三津浜    ⑩ D 久米 - E 椿    ⑪ A 桑原 - C 拓南    ⑫ B 津田 - F 三津浜  
 ⑬ C 拓南 - E 椿    ⑭ B 津田 - D 久米    ⑮ A 桑原 - F 三津浜

**【順位決定の方法】**

- 1 勝数の多いものを上位とする。
- 2 勝数が同数の場合は、得点の多い方を上位とする。
- 3 勝数・得点ともに同数の場合は、同点決勝を行う。
- 4 1~4で優劣が決しない場合は、再度該当校による順位決定戦を行う。

**【表彰】団体**

1位は優勝旗・賞状・メダル、2位は準優勝杯・賞状、3位は賞状とする。  
 上位4チームが県大会に出場する。

# ラグビーフットボール

責任者 田 邊 裕 司 (北条北中)

- 1 期 日 平成29年6月13日(火)
- 2 会 場 北条スポーツセンター球技場
- 3 開 会 式 9:30
- 4 出 場 校 ①城西中  
②北条合同(北条北・北条南)

## 5 試合開始予定時刻 (リーグ戦)

開会式 9:30～

(レフリー)

試合 10:00～ ①城西中 — ②北条合同(北条北・北条南) ( )

閉会式(表彰式) 11:00～

# レスリング

責任者 稲垣篤史(南第二中)

- 1 期 日 平成29年6月14日(水)
- 2 会 場 松山市立南第二中学校武道場
- 3 開 会 式 8:30
- 4 試合開始時刻 8:30 開会式  
8:40 計量  
9:30 審判監督会議  
10:00 団体戦  
10:30 個人戦
- 5 組み合わせ

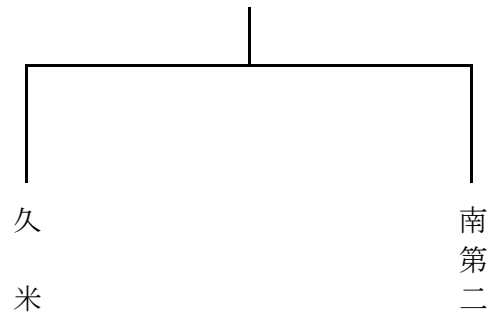

テ ニ ス

責任者 八 塚 光 (愛光中)

- 1 期 日 平成29年6月13日(火) 団体戦・個人戦(ダブルス)  
平成29年6月14日(水) 個人戦(シングルス)
- 2 会 場 愛媛県総合運動公園テニス場
- 3 集 合・受 付 6月13日(火) 8:20 団体戦  
12:00 個人戦(ダブルス)  
6月14日(水) 8:20 個人戦(シングルス)
- 4 監 督 会 議 8:25
- 5 開 会 式 8:50
- 6 試 合 開 始 時 刻 9:00
- 7 組 み 合 わ せ

男 子

	1 椿	2 愛 光	3 新田青雲	4 小 野
1 椿	\	⑤	③	①
2 愛 光	⑤	\	②	④
3 新田青雲	③	②	\	⑥
4 小 野	①	④	⑥	\

女 子

	1 愛 光	2 県立松山西	3 小 野
1 愛 光	\	③	①
2 県立松山西	③	\	②
3 小 野	①	②	\