

各競技の試合時間と組合せ

【バスケットボール男子】 会場 大洲市総合体育館 アリーナ

		大洲北	大洲南	内子	勝	負		順位
A	大洲北中							
B	大洲南中							
C	内子中							

予定試合時間		
6月5日(火)		
①	… 9 : 00 ~	男子
②	… 10 : 30 ~	女子
③	… 12 : 00 ~	男子
④	… 13 : 30 ~	女子
⑤	… 15 : 00 ~	男子

A① A - B
 A③ 1試合目敗者 - C
 A⑤ 1試合目勝者 - C

【バスケットボール女子】 会場 大洲市総合体育館 アリーナ

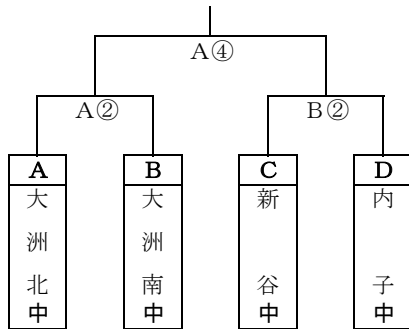

【サッカー】 会場 徳森公園多目的グラウンド

予定試合時間			
[第1日目] 6月5日(火)		[第2日目] 6月6日(水)	
①	… 9 : 45 ~	⑤	… 9 : 00 ~
②	… 11 : 15 ~	⑥	… 10 : 30 ~
③	… 12 : 45 ~	⑦	… 14 : 00 ~
④	… 14 : 15 ~		

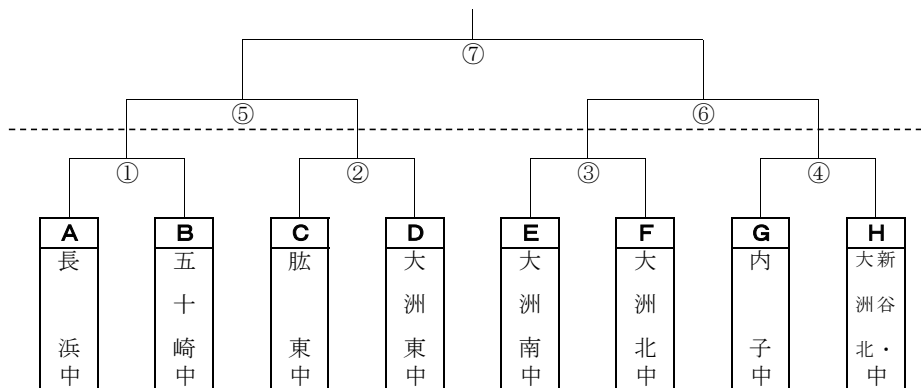

【軟式野球】 会場 八幡浜・大洲地区運動公園 野球場
会場 大洲地区内子運動公園 野球場

予定試合時間		
[第1日目] 大洲球場	[第1日目] 内子球場	[第2日目] 大洲球場
6月5日(火)	6月5日(火)	6月6日(水)
① … 9 : 30 ~	① … 9 : 30 ~	④ … 9 : 00 ~
② … 11 : 30 ~	② … 11 : 30 ~	⑤ … 11 : 00 ~
③ … 13 : 30 ~	③ … 13 : 30 ~	⑥ … 13 : 30 ~

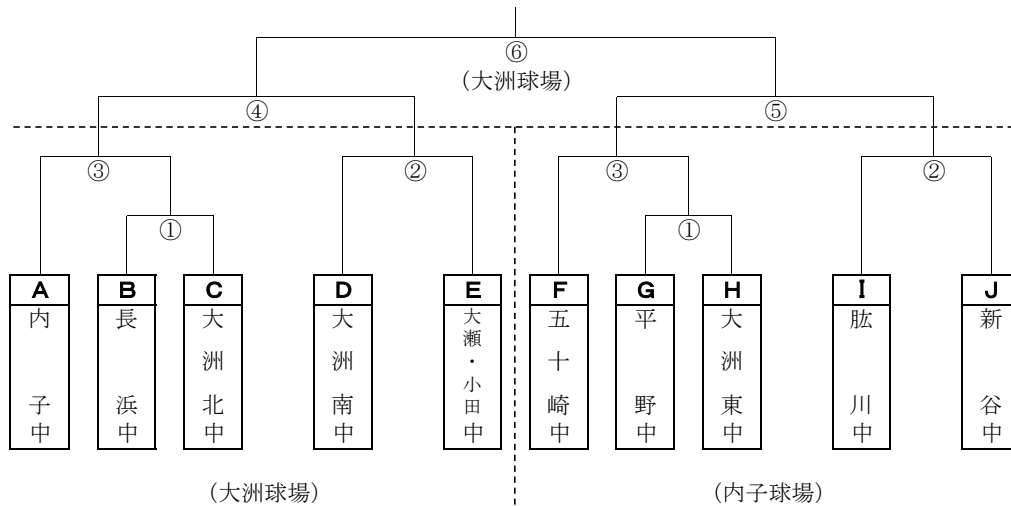

【バレーボール】 会場 五十崎体育館

プロトコール	
[第1日目] 6月5日(火)	[第2日目] 6月6日(水)
① … 10 : 00 ~	④ … 10 : 00 ~
② … 11 : 30 ~	⑤ … 11 : 30 ~
③ … 13 : 30 ~	⑥ … 13 : 30 ~

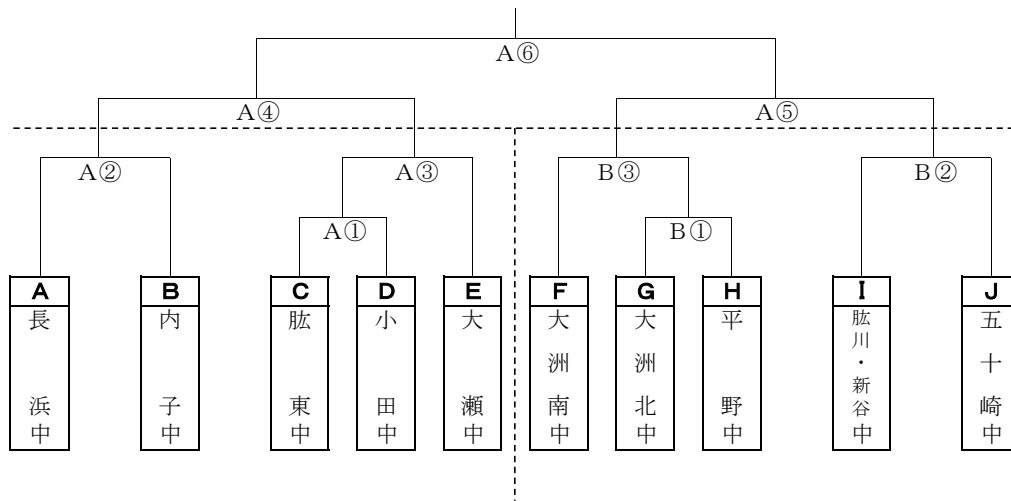

【ソフトテニス男子】

会場 八幡浜・大洲地区運動公園 テニスコート (団体戦) 6月5日(火)
 会場 八幡浜・大洲地区運動公園 テニスコート (個人戦) 6月6日(水)

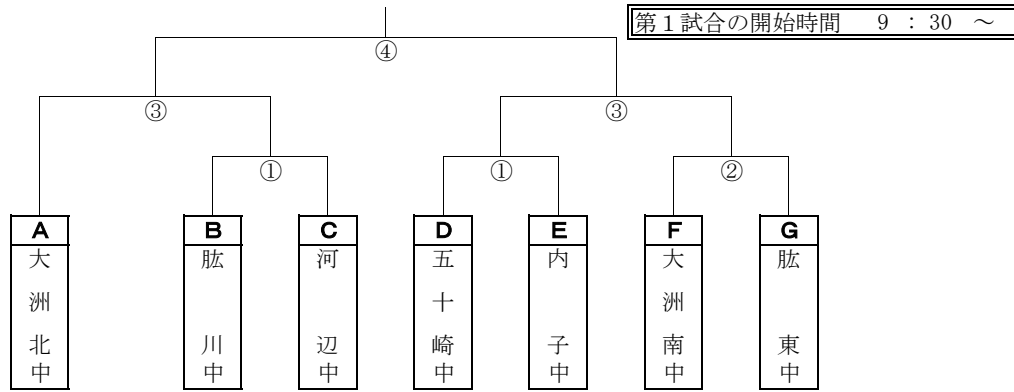

【ソフトテニス女子】

会場 八幡浜・大洲地区運動公園 テニスコート (団体戦) 6月5日(火)
 会場 八幡浜・大洲地区運動公園 テニスコート (個人戦) 6月6日(水)

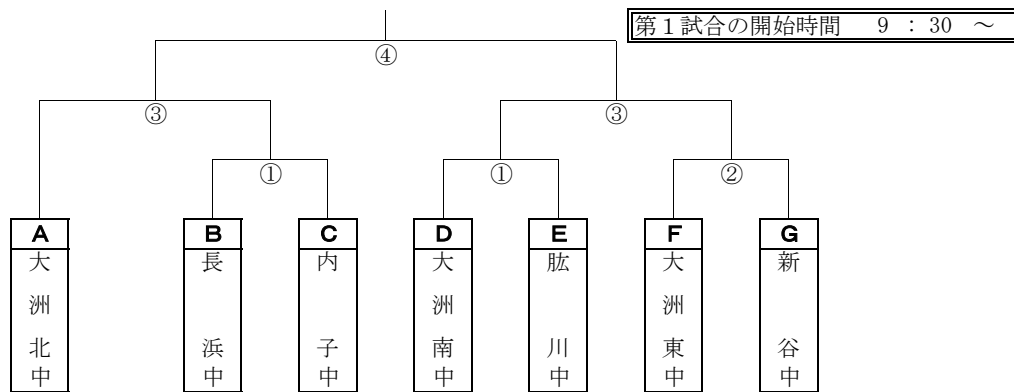

【卓球男子】

会場 長浜スポーツセンター 6月5日(火)

第1試合の開始時間 9:30 ~

団体リーグ		A	B	C	成績	順位	
A	大洲北中	/			勝 敗	位	① A-B
B	長浜中		/		勝 敗	位	② 敗者-C
C	新谷中			/	勝 敗	位	③ 勝者-C

【卓球女子】

会場 長浜スポーツセンター 6月5日(火)

第1試合の開始時間 9:30 ~

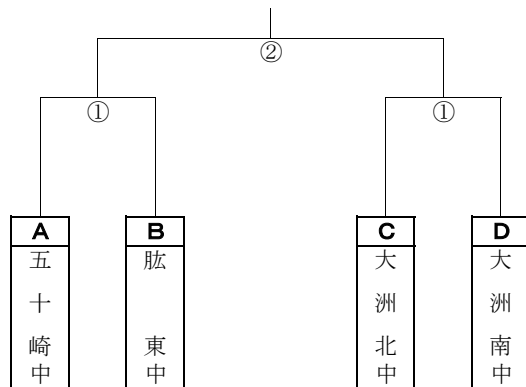

【ソフトボール】 会場 五十崎中学校 グランド 6月5日(火)

開始時間 9 : 45 ~

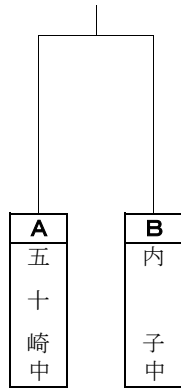

【剣道男子】 会場 八幡浜・大洲地区運動公園 体育館 (団体戦・個人戦) 6月5日(火)

第1試合の開始時間 - : - ~

団体リーグ		A	B	C	成績	順位
A	内子中	/			勝 敗	位 ① A-B
B	大洲北中		/		勝 敗	位 ② 敗者-C
C	小田中			/	勝 敗	位 ③ 勝者-C

【剣道女子】 会場 八幡浜・大洲地区運動公園 体育館 (団体戦・個人戦) 6月5日(火)

第1試合の開始時間 9 : 20 ~

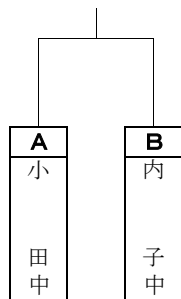

【ソフトテニス男子個人】

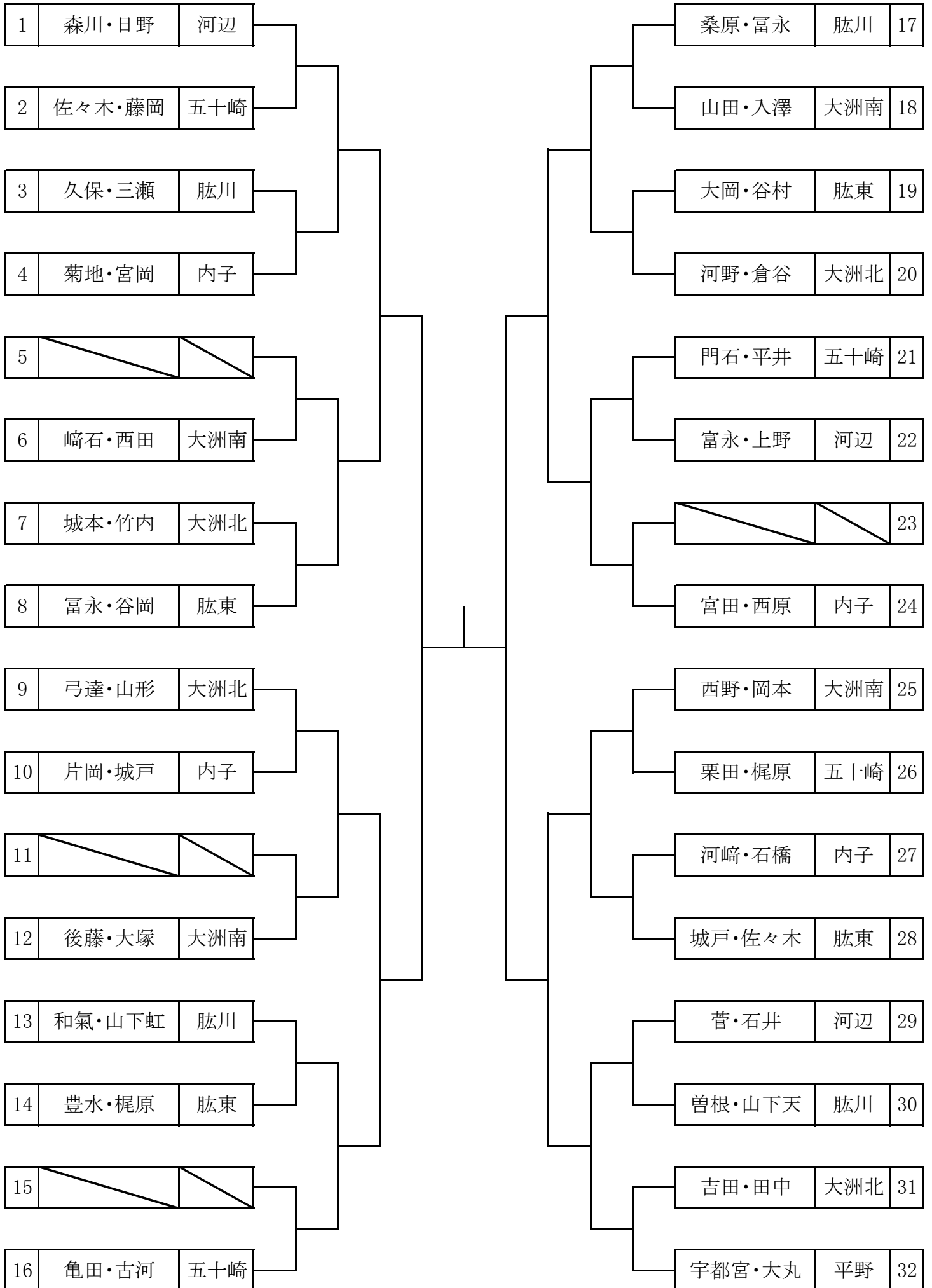

【ソフトテニス女子個人】

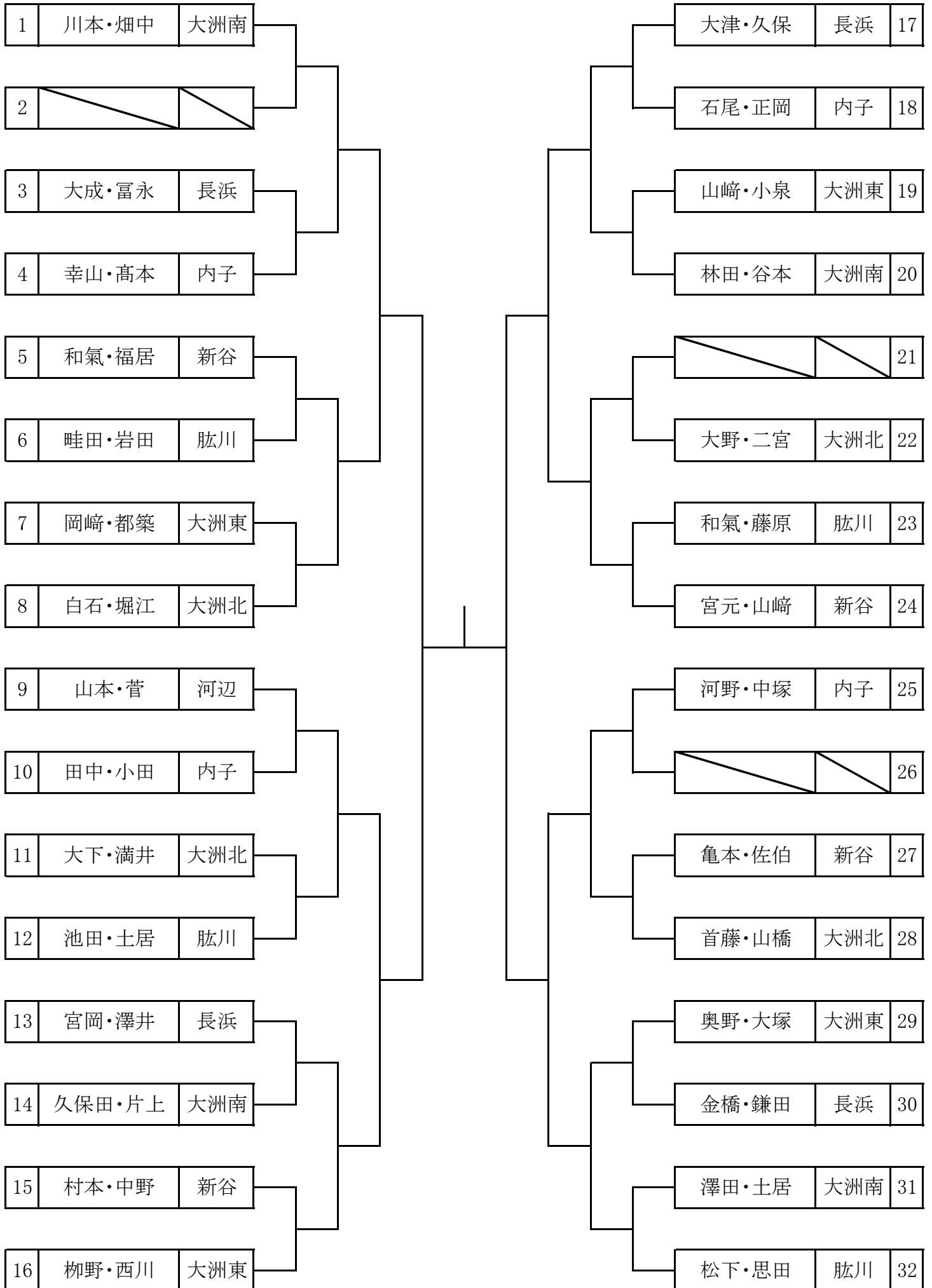

【卓球男子シングルス】

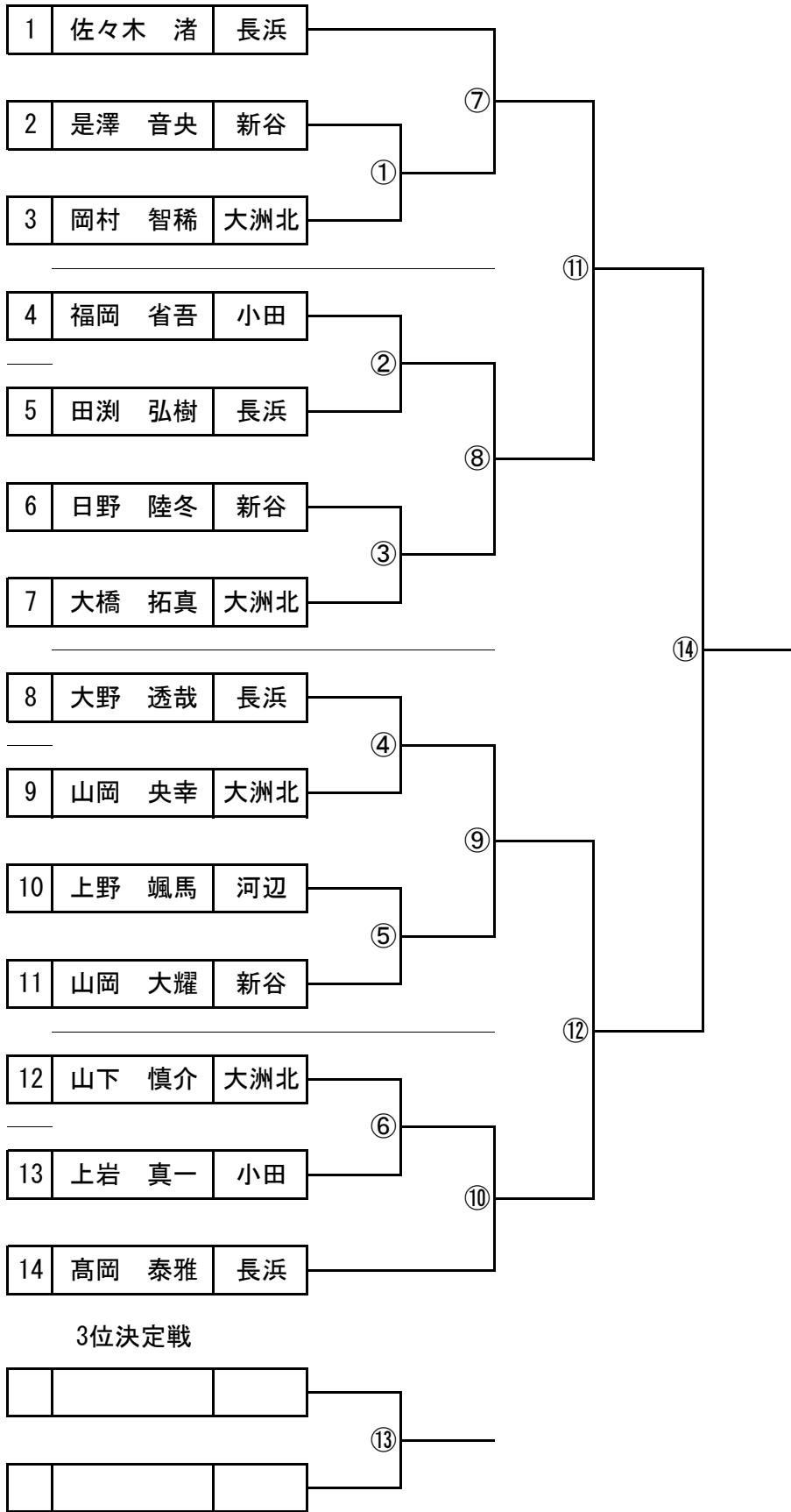

【卓球女子シングルス】

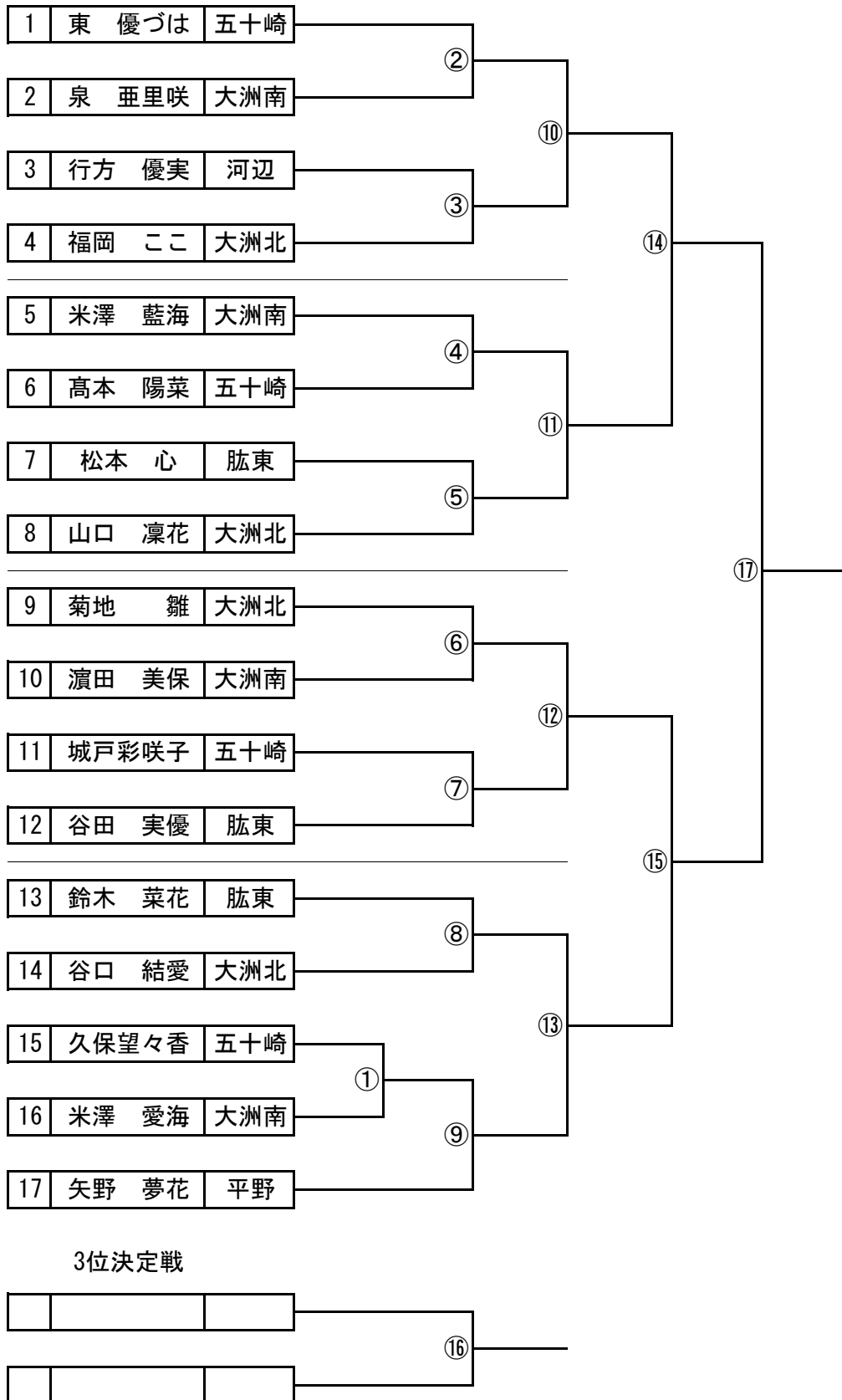

【卓球男子ダブルス】

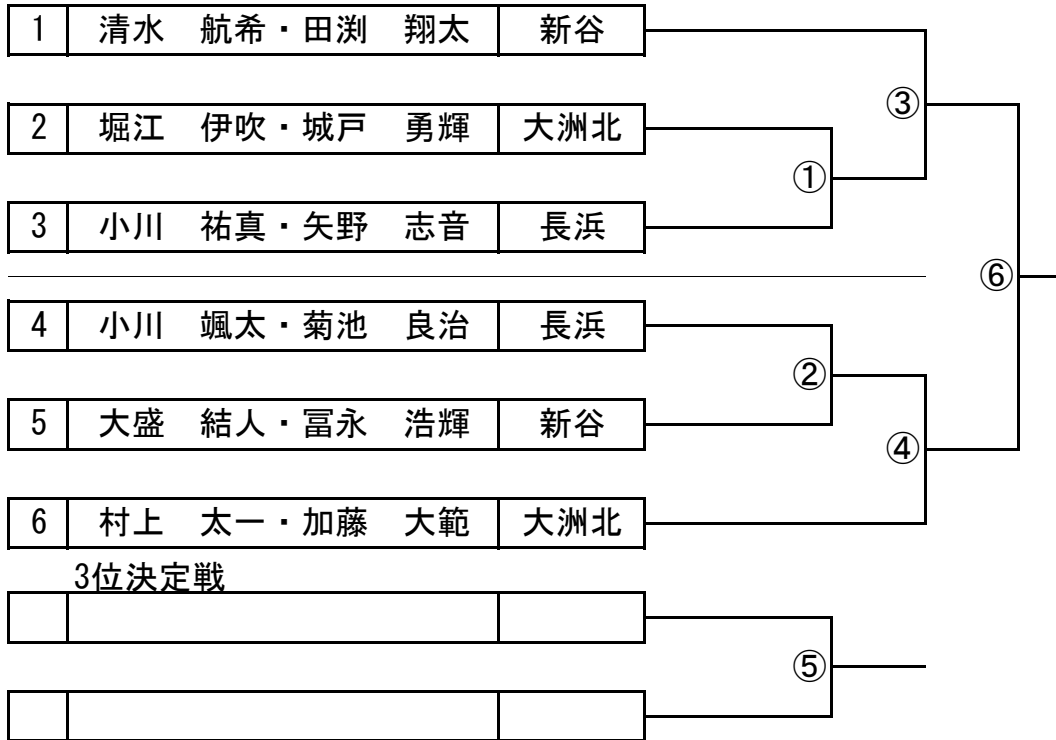

【卓球女子ダブルス】

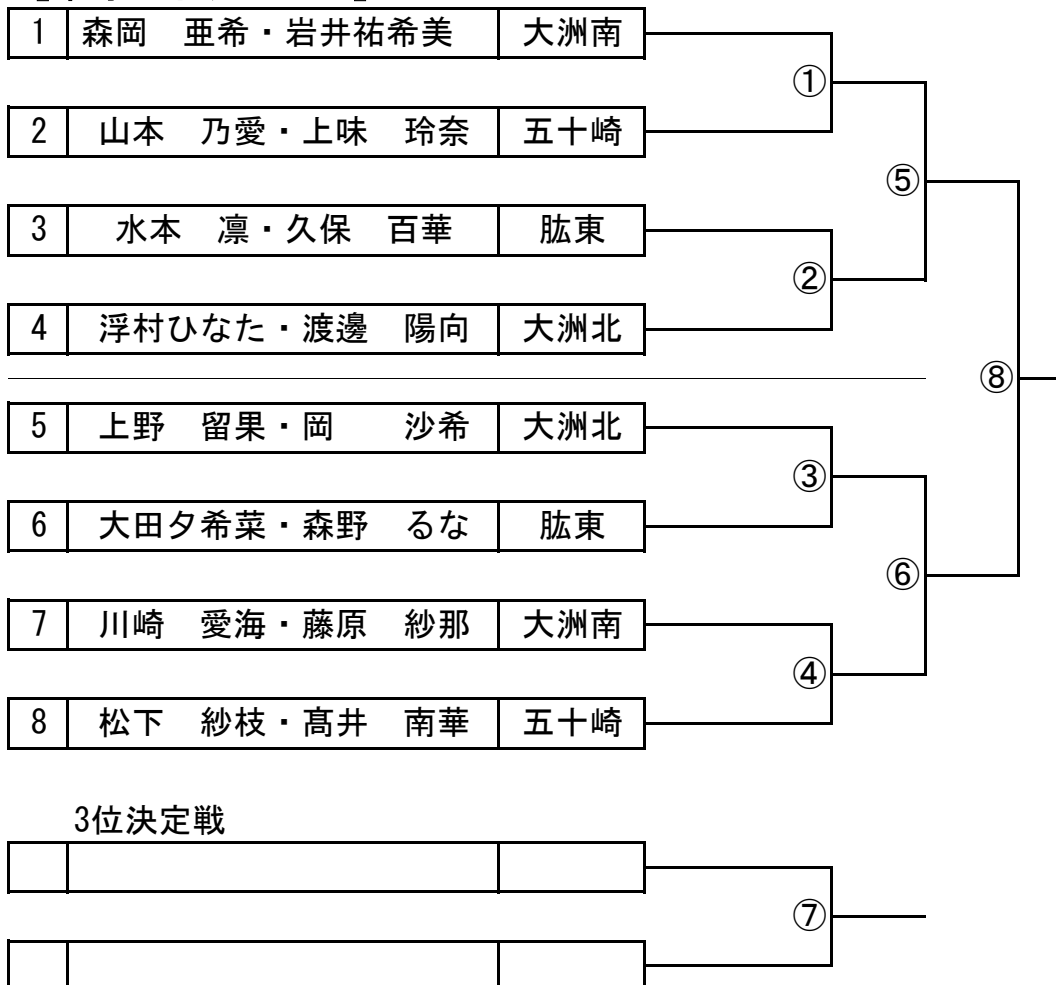

剣道競技 個人戦

タスキは上が赤

【女子】第1試合場

