

令和元年度

第15回 東温市・上浮穴郡中学校総合体育大会

大会結果

令和元年 6月4日（火）

東温市学校体育会 上浮穴郡学校体育会
東温市教育委員会 久万高原町教育委員会

第15回東温市・上浮穴郡総合体育大会 結果一覧表

種目	種別	1位		2位		3位		3位	
野 球		重信中学校		川内中学校		久万中学校			
バスケットボール	男子	重信中学校		(推薦)					
	女子	重信中学校		川内中学校					
バレーボール	男子	重信中学校		川内中学校					
	女子	川内中学校		重信中学校					
サッカー		重信中学校		川内中学校		久万中学校			
卓 球	男子団体	美川中学校		重信中学校					
	女子団体	重信中学校		美川中学校					
	男子S	中川 翔馬	(美川)	西坂 大樹	(重信)	越智 開理	(重信)	吉田 勇仁	(美川)
	女子S	兵 徠夢	(重信)	高橋 都優	(美川)	相原 衣悠	(重信)	松永 紗英	(重信)
	男子D	中川 尚磨	(重信)	松本 庵慈	(美川)	檜垣 徹	(重信)		()
		小倉 樹人		山本 樹人		河本 響			
	女子D	山川 優莉	(重信)	菅 日菜美	(美川)	奥村 雫	(重信)		()
小倉 舞桜			中川 紗穂		大田 日成				
バドミントン	男子団体	川内中学校		久万中学校		美川中学校			
	女子団体	久万中学校		川内中学校		美川中学校			
	男子S	野中 愛斗	(川内)	甲斐 輝一	(川内)	福岡 東舞	(久万)	長谷 玄太	(美川)
	女子S	眞木 理歩	(川内)	林 優楽	(川内)	上岡 柚葉	(久万)	玉置 花琴	(久万)
	男子D	加藤 陸	(川内)	高山 伊玖	(美川)	坂本 蒼真	(川内)	岩崎 結斗	(久万)
		近藤 多		山本 俊佑		中川 瑛人		濱口 康介	
	女子D	宮内 音寧	(川内)	大野 心絆	(久万)	秋山 花林	(美川)	一柳 帆花	(久万)
		吉田 実鈴		山本 光姫		鎌倉 察希		春駒 鈴	
ソフトテニス	男子団体	重信中学校(推薦)							
	女子団体	重信中学校		久万中学校		川内中学校			
	男子個	佐々木陽太	(重信)	高松 柊次	(重信)	渡部 卓斗	(重信)	青野 奨義	(重信)
		藤山 眞弘		中川 遼		室本 拓海		花田 琉晴	
	女子個	水口 望未	(川内)	沼田 笑花	(久万)	高須賀百愛	(川内)	佐々木 琉	(重信)
徳野ひかり			崎山 涼華		平野 佑奈		伊藤 万夏		
柔 道	男子団体	久万中学校(推薦)							
	個人								
	55kg級	戒能 悠斗	(川内)	高橋 相喜	(川内)	丸山 智弘	(久万)		
	60kg級	橋本 晃太	(重信)	大野 陸仁	(久万)				
	81kg級	岡本 大知	(久万)	(推薦)					
剣 道	男子団体	重信中学校		川内中学校		久万中学校			
	女子団体	重信中学校		久万中学校		川内中学校			
	男子個人	松本 蒼衣	(重信)	川崎 悠斗	(久万)	松岡優希矢	(重信)	松尾 佳樹	(川内)
	女子個人	岡田菜々美	(久万)	坂本 七海	(久万)	渡部 莉子	(川内)	神谷明日香	(久万)
テニス	個人S	澤井 瑞稀	(重信)	富久木々路	(重信)	(2名とも推薦)			

- 1 種 目 名 バスケットボール 開場 8:30
開会式 9:15
- 2 会 場 ツインドーム重信 競技開始 10:00
- 3 種 目 責 任 者 ○小笠原陽子（重信）
高橋 郁典（川内）
- 4 参 加 校 （男子）重信
（女子）重信・川内
- 5 大 会 結 果

男子

重信（推薦）

女子

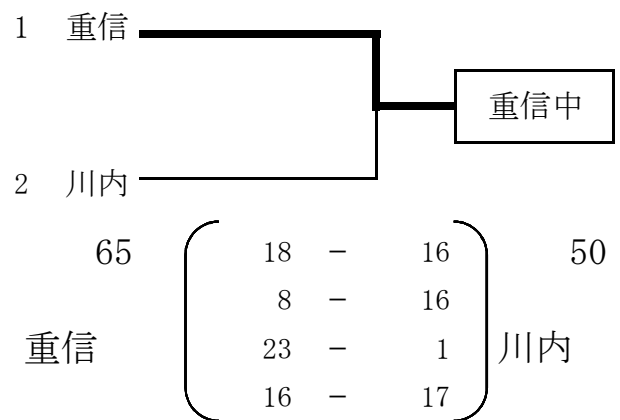

- 6 審 判 員 公認審判員 2 名 補助員（重信中男子バスケットボール部）

7 大会規定・諸注意

- 2018～（公財）日本バスケットボール協会競技規則による。
- 試用球は（公財）日本バスケットボール協会検定球、男子は 7 号・女子は 6 号皮革製とする。
- ベンチは、組合せ番号の小さい方がオフィシャル席に向かって右側とする。
- ユニフォームの色は、組合せ番号の小さい方が白色とする。
- ベンチに入る者は、登録された選手 15 名と引率責任者・監督・コーチ・マネージャー各 1 名とする。引率責任者・監督は、出場校の校長・教員（非常勤は除く）・部活動指導員とし、コーチは校長が認めた者とする。また、マネージャーは、出場校の教員または生徒とする。ただし、教員以外の指導者の場合は、試合中に証明書を確認できるようにしておく。
- 監督・コーチは、試合中にチームベンチエリア内で両者同時に立ち続けることは認められない。
- ゾーンディフェンスは禁止とする。

- 1 種 目 名 バレーボール 開場 9:00
開会式 10:00
- 2 会 場 重信中学校 競技開始 10:30
- 3 種 目 責 任 者 ○佐伯 孝志 (川内) 高橋 孝仁 (重信)
池田 光辰 (川内)
- 4 参 加 校 (男子) 重信・川内
(女子) 重信・川内

5 大 会 結 果

男子

女子

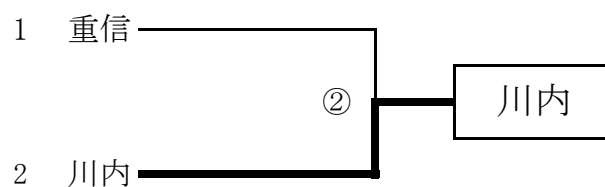
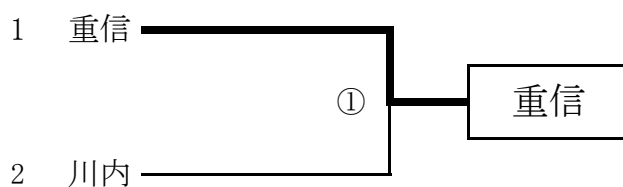

第1試合 重信 - 川内

第2試合 重信 - 川内

重信 対 川内

$$2 \begin{pmatrix} 23 & - & 25 \\ 25 & - & 22 \\ 25 & - & 16 \end{pmatrix} 1$$

重信 対 川内

$$0 \begin{pmatrix} 8 & - & 25 \\ 14 & - & 25 \\ & - & \end{pmatrix} 2$$

- | | | | | |
|---|-------|---------------------------|------|------|
| 1 | 種目名 | 卓球 | 開場 | 8:00 |
| | | | 開会式 | 8:45 |
| 2 | 会場 | 美川中学校 | 競技開始 | 9:15 |
| 3 | 種目責任者 | ○元野 智尋 (重信)
仙波 弘行 (美川) | | |
| 4 | 参加校 | (男子) 重信・美川
(女子) 重信・美川 | | |

5 大会結果

男子

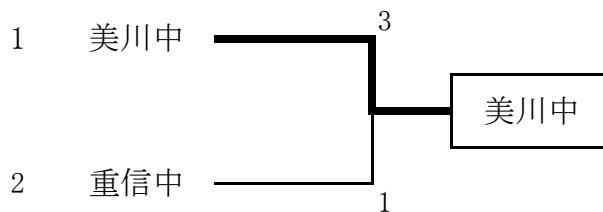

女子

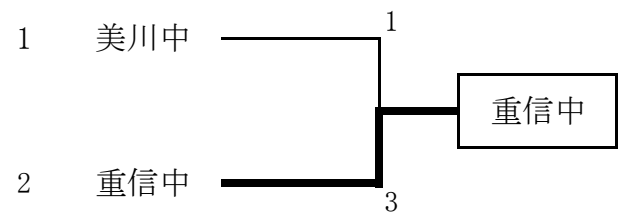

- 6 審判員 選手の相互審判、個人戦…敗者審判

7 大会規定・諸注意

- ルールは日本卓球協会規定による。
- サーブは16cm以上あげる
- ※ ボール・ラケット・フリーハンドの位置等、ルールブックを参照
- ベンチには選手、監督、アドバイザー以外は入れない。
- タイムアウトは、団体戦、個人戦共に適用する。

(卓球女子個人の部)

女子個人シングルの部

<予選リーグ> 各リーグ1位が決勝リーグ、2位が代表決定リーグへ進出

Aリーグ(5コート)

	高橋 都優	松永 紗英	川井 結奈	勝	負	順位
1	高橋 都優	3-1	3-0	2	0	1
2	松永 紗英	1-3	3-0	1	1	2
3	川井 結奈	0-3	0-3	0	2	3

Bリーグ(6コート)

	和田 夕季	相原 衣悠	東 茉由	勝	負	順位
1	和田 夕季	0-3	0-3	0	2	3
2	相原 衣悠	3-0	3-0	2	0	1
3	東 茉由	3-0	0-3	1	1	2

Cリーグ(7コート)

	吉田 陽菜妃	土川 帆香	兵 徠夢	勝	負	順位
1	吉田 陽菜妃	0-3	0-3	0	2	3
2	土川 帆香	3-0	1-3	1	1	2
3	兵 徠夢	3-0	3-1	2	0	1

<決勝リーグ> (6コート) ※予選リーグ1位

	高橋 都優	相原 衣悠	兵 徠夢	勝	負	順位
1	高橋 都優	3-0	0-3	1	1	2
2	相原 衣悠	0-3	0-3	0	2	3
3	兵 徠夢	3-0	3-0	2	0	1

この3名は、県新人出場

<代表決定リーグ> (7コート) ※予選リーグ2位

	松永 紗英	東 茉由	土川 帆香	勝	負	順位
1	松永 紗英	1-3	3-0	1	1	1
2	東 茉由	3-1	1-3	1	1	2
3	土川 帆香	0-3	3-1	1	1	3

代表決定リーグ1位は、県新人出場(順位は3(4)位)

女子個人ダブルスの部

<リーグ戦 5コートを使用>

	山川 優莉 小倉 舞桜	重松 知怜 木田 歩美	奥村 雫 大田 日成	菅 日菜美 中川 紗穂	勝	負	順位
1	山川 優莉 小倉 舞桜 (重信)	0-3	3-0	3-0	2	1	1
2	重松 知怜 木田 歩美 (重信)	3-0	0-3	0-3	1	2	4
3	奥村 雫 大田 日成 (重信)	0-3	3-0	1-3	1	2	3
4	菅 日菜美 中川 紗穂 (美川)	0-3	3-0	3-1	2	1	2

女子の結果

<個人シングルの部>

- 第1位 兵 徠夢
- 第2位 高橋 都倭
- 第3位 相原 衣悠
- 第3位 松永 紗英

<個人ダブルスの部>

- 第1位 山川 優莉 ・ 小倉 舞桜
- 第2位 菅 日菜美 ・ 中川 紗穂
- 第3位 奥村 雫 ・ 大田 日成

(卓球男子個人の部)

男子個人シングルの部

<予選リーグ> リーグ戦上位2名が決勝トーナメント進出

Aリーグ(1、2コート)

	中川 翔馬	藤岡 侑甫	渡部 知広	越智 開理	勝	負	順位
1	中川 翔馬	3-0	3-0	3-0	3	0	1
2	藤岡 侑甫	0-3	0-3	0-3	0	3	4
3	渡部 知広	0-3	3-0	0-3	1	2	3
4	越智 開理	2-3	3-0	3-0	2	1	2

Bリーグ(2コート)

	松岡 悠翔	照岡 杏慧	森 光希	勝	負	順位
1	松岡 悠翔	3-2	3-1	2	0	1
2	照岡 杏慧	2-3	0-3	0	2	3
3	森 光希	1-3	3-0	1	1	2

Cリーグ(3コート)

	吉田 勇仁	中村 亮太	西坂 大樹	勝	負	順位
1	吉田 勇仁	3-0	1-3	1	1	2
2	中村 亮太	0-3	0-3	0	2	3
3	西坂 大樹	3-1	3-0	2	0	1

Dリーグ(4コート)

	越智 怜楽	東 拓哉	増田 一颯	岩本 優	勝	負	順位
1	越智 怜楽	3-1	3-1	3-0	3	0	1
2	東 拓哉	1-3	2-3	3-0	1	2	3
3	増田 一颯	1-3	3-2	3-1	2	1	2
4	岩本 優	0-3	0-3	1-3	0	3	4

<決勝トーナメント 1・2・3・4コートを使用>

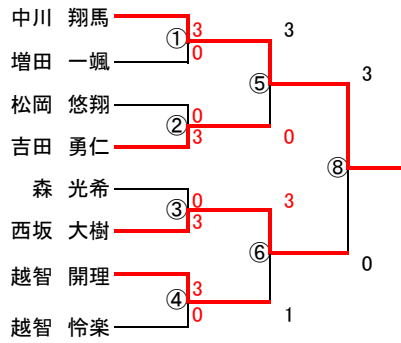

※ 代表決定戦(①~④)が同校対決ではない場合、審判は各校1名ずつが担当する。

<3位決定戦>

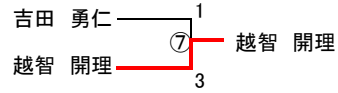

男子個人ダブルスの部

<リーグ戦 1コートを使用>

	中村 尚磨 小倉 朋哉	檜垣 徹 河本 響	松本 庵慈 山本 樹人	勝	負	順位
中村 尚磨 小倉 朋哉 (重信)	-	3-1	3-1	2	0	1
檜垣 徹 河本 響 (重信)	1-3	-	1-3	0	2	3
松本 庵慈 山本 樹人 (美川)	1-3	3-1	-	1	1	2

男子の結果

<個人シングルの部>

- 第1位 中川 翔馬
- 第2位 西坂 大樹
- 第3位 越智 開理
- 第4位 吉田 勇仁

<個人ダブルスの部>

- 第1位 中村 尚磨 ・ 小倉 朋哉
- 第2位 松本 庵慈 ・ 山本 樹人
- 第3位 檜垣 徹 ・ 河本 響
- 第4位 .

- 1 種 目 名 サッカー
- 2 会 場 東温市総合公園
- 3 種 目 責 任 者 ○原 真也 (川内)
 安倍 稔彦 (久万)
- 4 参 加 校 重信・川内・久万
- 5 大 会 結 果

	1	2	3	勝ち点	総得点	総失点	得失点	順位
1 川内	/	× 0-6	○ 1-0	1	1	6	-5	2
2 重信	○ 6-0	/	○ 1-0	6	7	0	+7	1
3 久万	× 0-1	× 0-1	/	0	0	2	-2	3

6 試 合 結 果

第1試合	川内	-	重信	川内 0	0 - 4	6 重信
					0 - 2	
第2試合	重信	-	久万	重信 1	0 - 0	0 久万
					1 - 0	
第3試合	川内	-	久万	川内 1	1 - 0	0 久万
					0 - 0	

7 成 績

優勝 重信中学校
準優勝 川内中学校

- 1 種 目 名 柔 道 開場 8:00
 開会式 9:00
 2 会 場 久万中学校 競技開始 9:20
 3 種目責任者 井上 哲男 (久万中)
 橋本 清 (川内中)
 4 参 加 校 (男子) 久万 (団体・個人)、川内 (個人)、重信 (個人)
 (女子) 参加なし

5 大会結果

【団体戦】

男子

女子

久万中 (推薦)

参加校なし

【個人戦】

55kg級

氏名	戒能	丸山	高橋	勝数	順位
戒能悠斗 川内		○袈裟固め	○袈裟固め	2	1
丸山智弘 久万	×		×	0	3
高橋相喜 川内	×	○合わせ技		1	2

60kg級

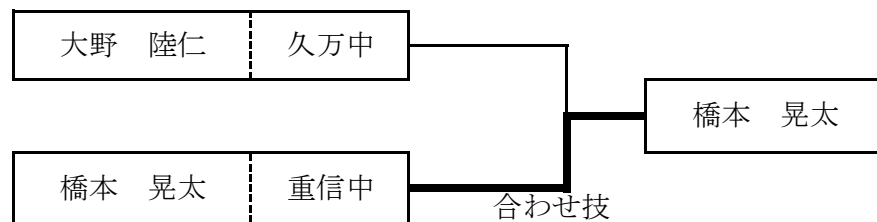

60kg級

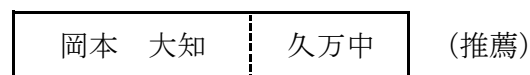

- 1 種 目 名 ソフトテニス 開場 8:00
開会式 9:00
- 2 会 場 東温市総合公園 競技開始 9:15
- 3 種 目 責 任 者 ○森實 慧 (川内)
松崎 武未 (久万)
勝木 規夫 (重信)
- 4 参 加 校 (男子) 重信 (個人戦のみ)
(女子) 重信・川内・久万

5 大 会 結 果

男子

女子

重信 (推薦)

	1	2	3	順位
1 久万		△ 1	○ 2	2
2 重信	○ 2		○ 2	1
3 川内	△ 1	△ 1		3

第1試合 久万 — 重信
第2試合 重信 — 川内
第3試合 久万 — 川内

- 6 審 判 員 相互あるいは、敗者による審判とする。

7 大会規定・諸注意

共通 ①(財)日本ソフトテニス連盟「ソフトテニスハンドブック」に準じて行う。

②すべて7ゲームマッチとする。

③審判は、正審・副審ともに、選手(敗者審判)が行う。

④試合球は公認球(アカエム・白)とする。

⑤服装・ゼッケンなどは、県大会規定に準ずる。

団体 ①リーグ戦で行い、優勝校(男女各1校)が県大会に出場できる。

②相互審判を基本とする。

個人 ①男子は重信中8ペアのリーグ戦(各リーグ1・2位決勝トーナメント進出)、決勝トーナメントを行う。女子は、久万中4ペア、重信中4ペア、川内中4ペアの計12ペアのトーナメント戦を行う。

ソフトテニス 男女個人戦

男子個人

男子 Aリーグ	1	2	3	4	勝敗	順位
1 佐々木・藤山 (重信)		④	④	④	3-0	1
2 中村・岡本 (重信)	0		2	④	1-2	4
3 東・永井 (重信)	0	④		2	1-2	3
4 青野・花田 (重信)	2	3	④		1-2	2

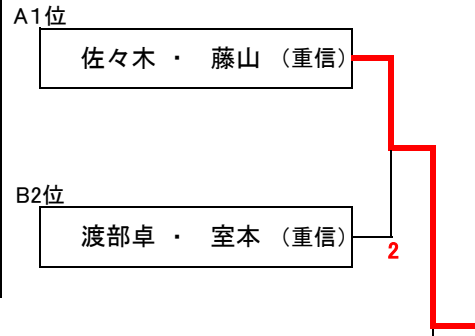

男子 Bリーグ	5	6	7	8	勝敗	順位
5 高松・中川 (重信)		④	④	④	3-0	1
6 倉瀬・渡部庵 (重信)	0		④	1	1-2	3
7 前崎・矢野 (重信)	1	1		1	0-3	4
8 渡部卓・室本 (重信)	0	④	④		2-1	2

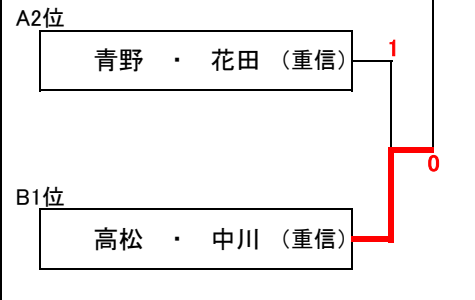

女子個人

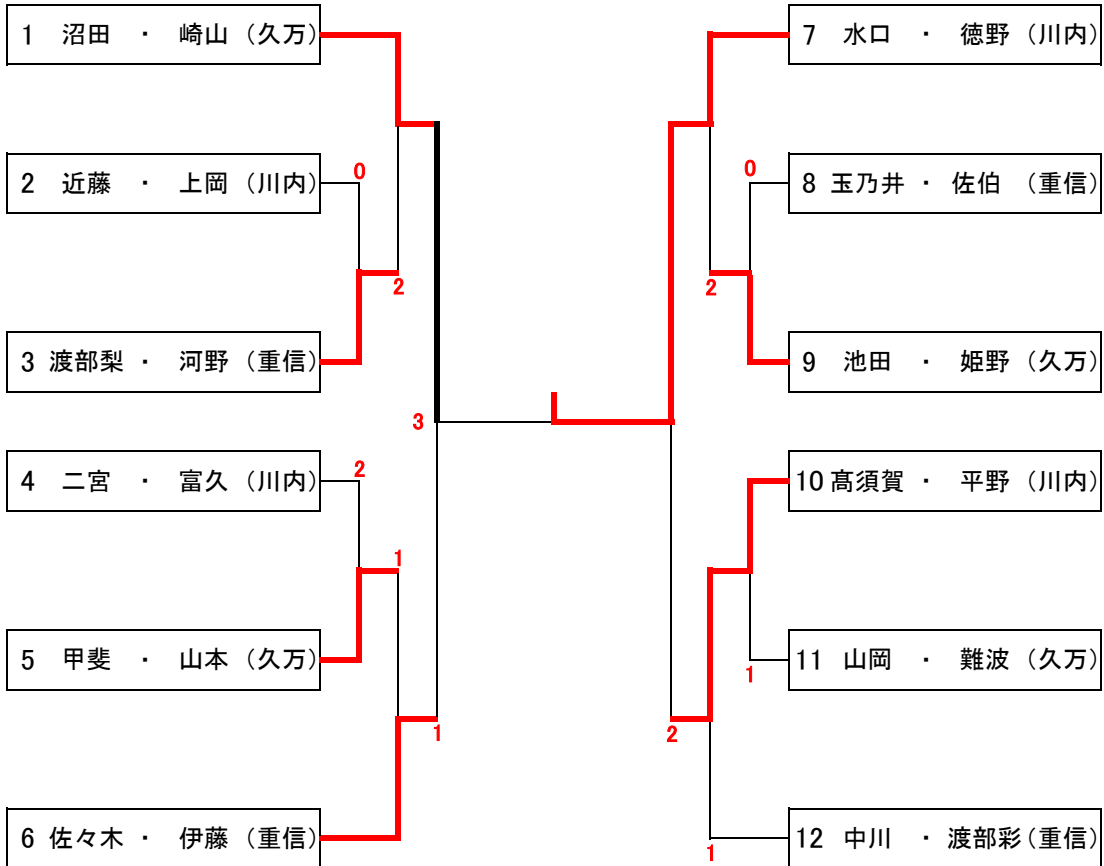

- 1 種 目 名 剣 道 開場 8:00
 開会式 9:30
 2 会 場 久万B&Gセンター体育館 競技開始 9:45
 3 種目責任者 菅 幹博 (久万中)
 高橋 淳 (重信中)
 4 参加校 (男子) 重信・川内・久万
 (女子) 重信・川内・久万
 5 大会結果

男子		1	2	3	順位
1	久万		2 1	△ 2	3
2	重信	2 1		○ 4 2	1
3	川内	○ 3 2	△ 2 1		2

女子		1	2	3	順位
1	久万		△ 4 2	○ 6 3	2
2	重信	○ 6 3		○ 8 3	1
3	川内	△ 2 1	△ 2 0		3

女子団体

チーム名	先鋒	次鋒	中堅	副将	大将	勝者数	取得本数
久万中	平岡	神谷	坂本	岡田	畝本	2	4
		メ	メコ	メ			
重信中	メメ			メコ	〇〇	3	6
	片上	砂川	川上	中村	白石		
重信中	片上	砂川	川上	中村	白石	3	8
	メ	〇〇	メメ	メメ	コ		
川内中	メ				メ	0	2
	竹本		黒星	戸田	渡部		
川内中	竹本		黒星	戸田	渡部	1	2
					〇〇		
久万中		〇〇	メメ	メ反		3	6
	平岡	神谷	坂本	岡田	畝本		

男子団体

チーム名	先鋒	次鋒	中堅	副将	大将	勝者数	取得本数
久万中	川崎 憂	水谷	大野颯	土居	川崎	1	2
		メ			ド		
重信中		メ	コ			1	2
	松岡	今井	今井	門地	松本		
川内中	藤井	竹本	渡部	黒星	松尾	1	2
			メ	メ			
重信中	メメ			メ	メ	2	4
	松岡	今井	今井	門地	松本		
川内中	藤井	竹本	渡部	黒星	松尾	2	3
		コ		メメ			
久万中	コ				メ	2	2
	川崎 憂	水谷	大野颯	土居	川崎		

剣道男女個人戦

男子個人

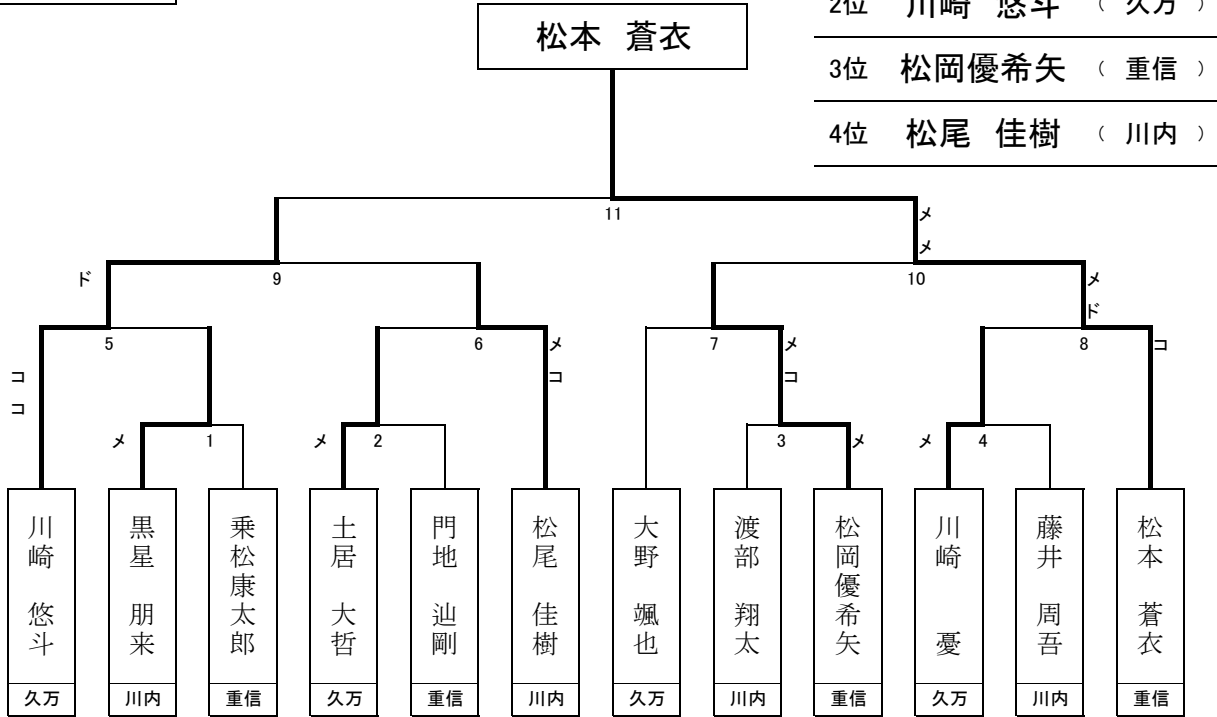

女子個人

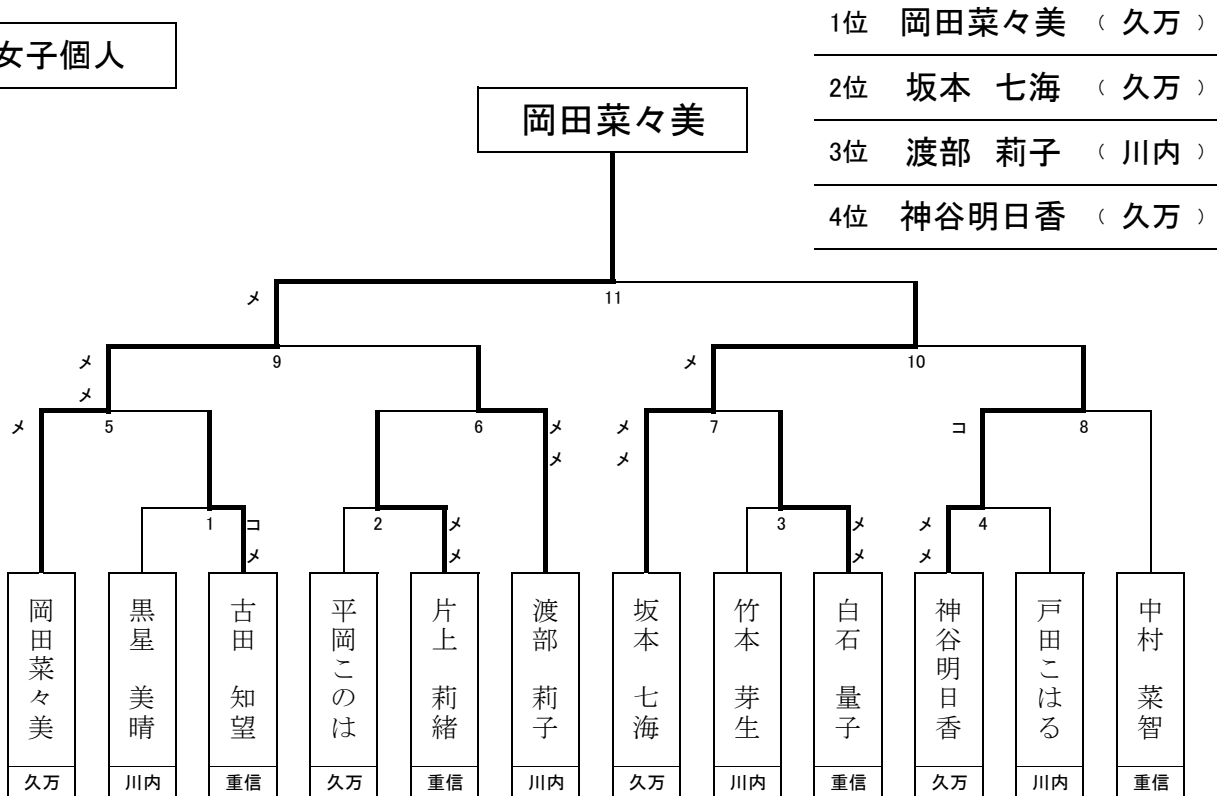

- 1 種 目 名 バドミントン 開場 8:00
開会式 9:00
- 2 会 場 久万中学校 競技開始 9:20
- 3 種目責任者 ○折本 崇 (久万)
井門 美紀 (川内)
- 4 参 加 校 (男子) 川内・久万・美川
(女子) 川内・久万・美川

5 大会結果

男子

	1	2	3	順位
1 美川		△ 0-3	△ 0-3	
2 川内	○ 3-0		○ 2-1	
3 久万	○ 3-0	△ 1-2		

- 第1試合 美川 0-3 川内
第2試合 川内 2-1 久万
第3試合 美川 0-3 久万

女子

	1	2	3	順位
1 美川		△ 0-3	△ 0-3	
2 川内	○ 1-2		△ 1-2	
3 久万	○ 3-0	○ 3-0		

- 第1試合 美川 0-3 川内
第2試合 川内 1-2 久万
第3試合 美川 0-3 久万

6 審 判 員 選手の敗者審判

7 大会規定・諸注意

- 現行の (公財) 日本バドミントン協会競技規則及び大会運営規定並びに公認審判規定に則って行う。
 - ◎ 各ゲーム間に120秒を超えないインターバルを取ることができる。
 - ◎ 応援は2階から行う。1階フロアーに入れるのは選手・監督・コーチ・審判のみ。
 - ◎ コート以外での羽を打っての練習を禁止する。
 - ◎ シャトルは日本バドミントン協会2種検定球 (3番) を使用する。
 - ◎ 試合中のストロボ撮影は認めない。
 - ◎ 昼食時間は設定しない。各自で取る。
 - ◎ 敷地内禁煙。
 - ◎ ゴミは持ち帰る。

個人戦ダブルス

男子

- 第1位 加藤 陸・近藤 多(川内)
- 第2位 高山伊玖・山本俊佑(美川)
- 第3位 坂本蒼真・中川瑛人(川内)
- 第3位 岩崎結斗・濱口康介(久万)

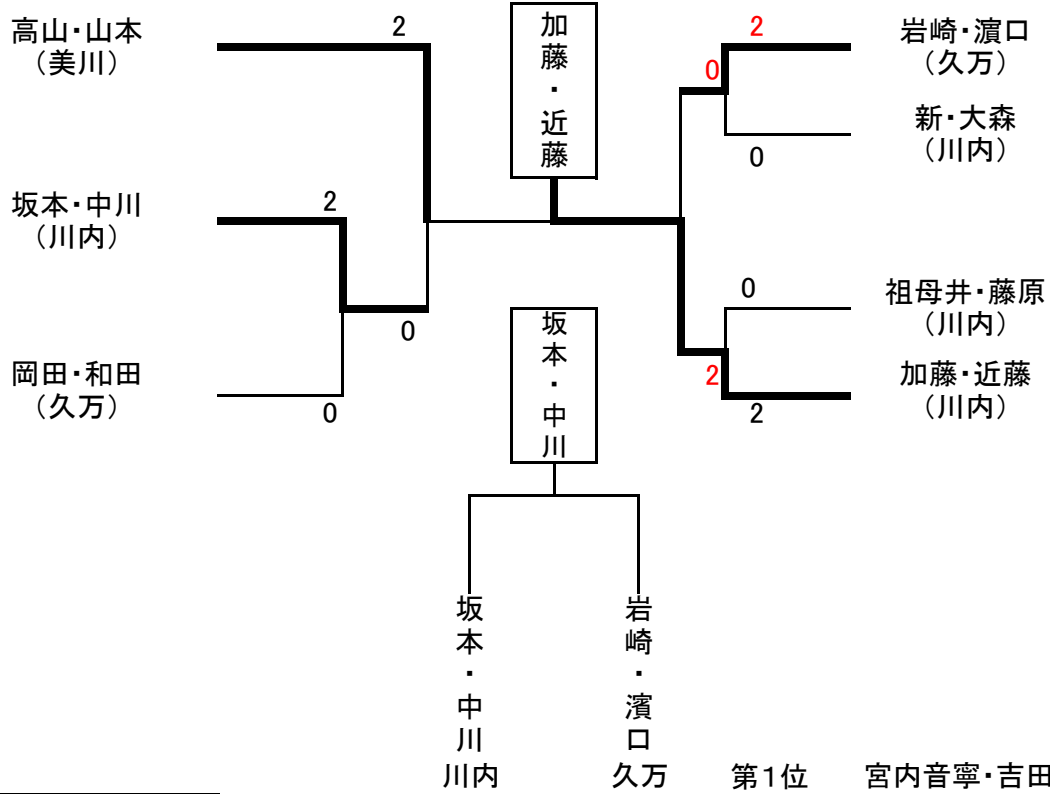

女子

- 第1位 宮内音寧・吉田実鈴(川内)
- 第2位 大野心絆・山本光姫(久万)
- 第3位 秋山花林・鎌倉察希(美川)
- 第3位 一柳帆花・春駒 鈴(久万)

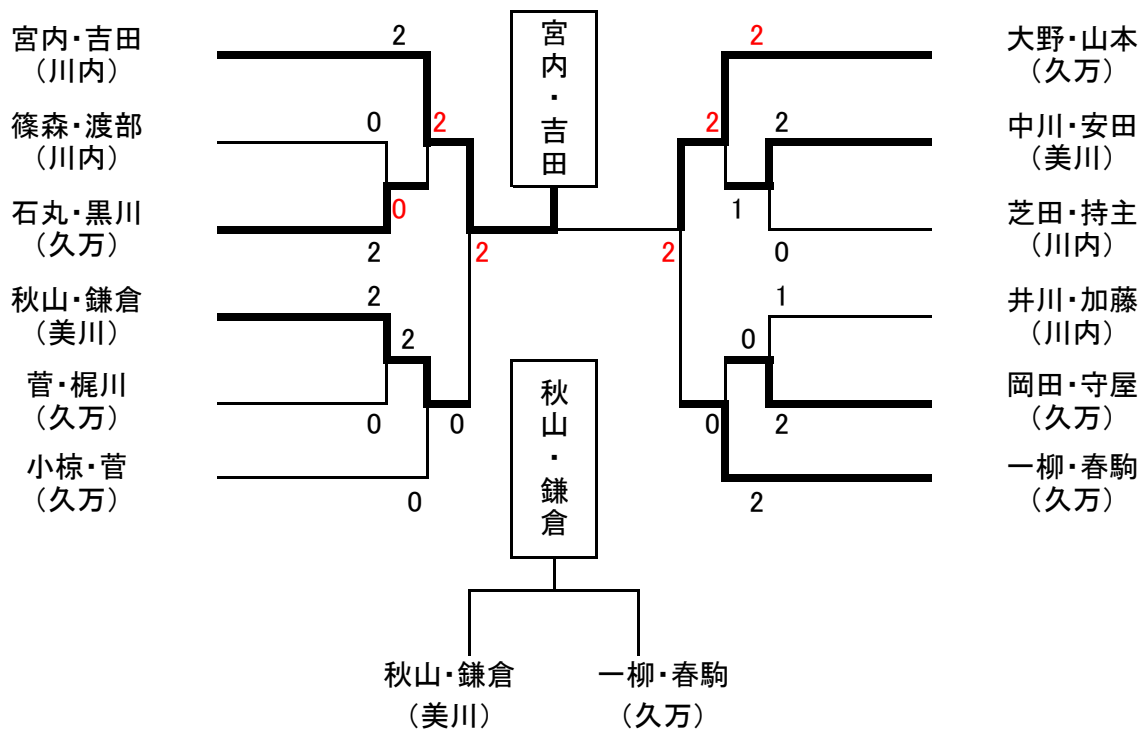

個人戦シングルス

男子

- 第1位 野中 愛斗 (川内)

- 第2位 甲斐 輝一 (川内)

- 第3位 福岡 東舞 (久万)

- 第3位 長谷 玄太 (美川)

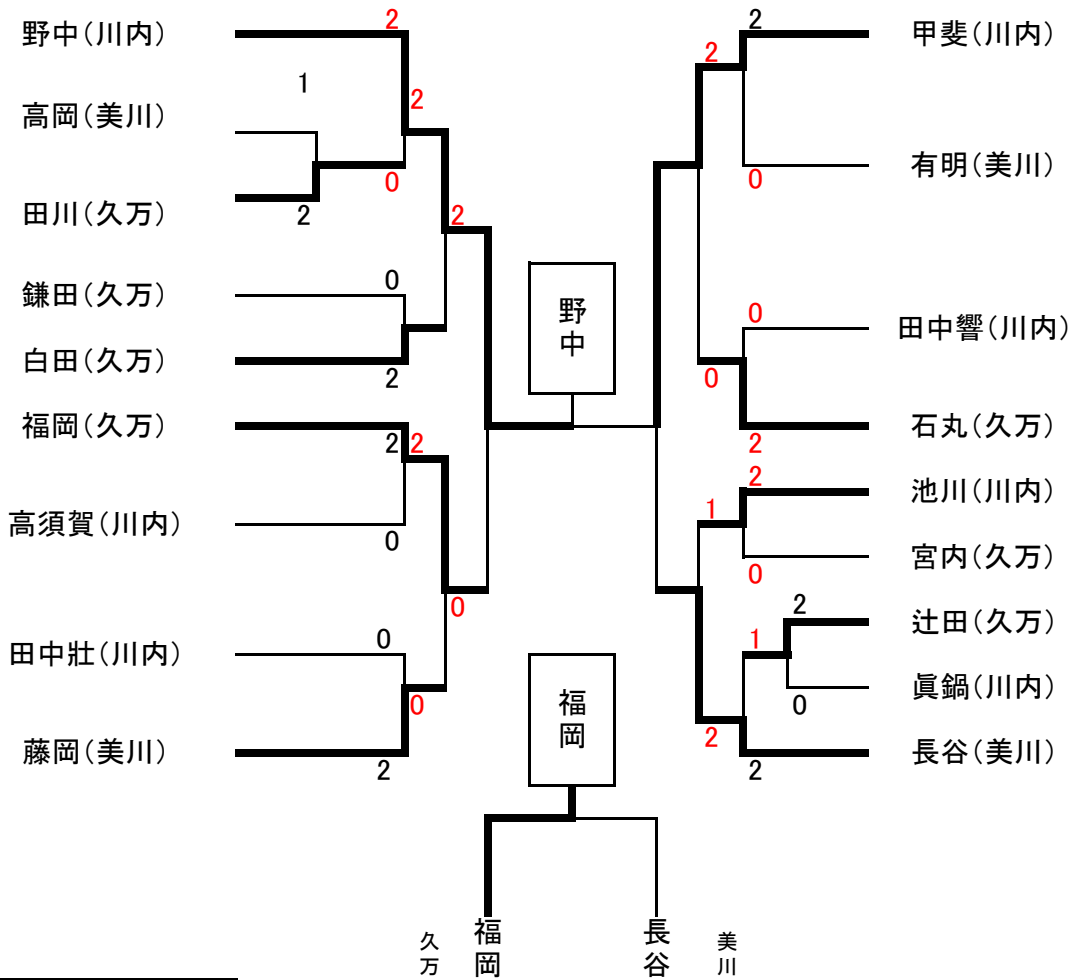

女子

- 第1位 眞木 理歩 (川内)

- 第2位 林 優楽 (川内)

- 第3位 上岡 柚葉 (久万)

- 第3位 玉置 花琴 (久万)

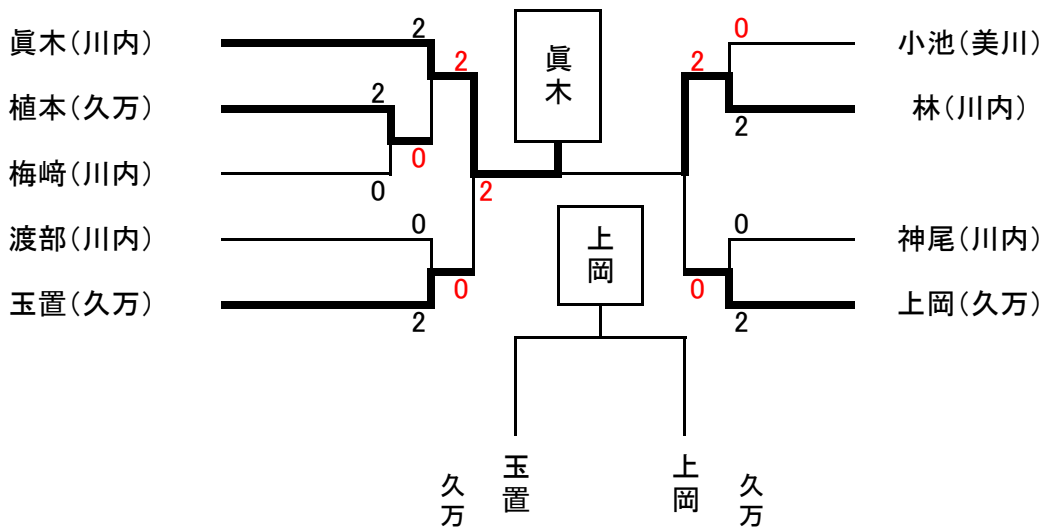

第15回 東温市・上浮穴地区中学校総合体育大会（陸上競技の部）

場所：ニンギニアスタジアム
 期日：令和元年6月20日

決勝記録一覧表（男子）

種目	1位	2位	3位	4位	5位	6位	7位	8位
1年100m	小倉 快斗 13.09 久万 (1)	河田 虎太郎 13.45 重信 (1)	小野植 謙信 13.56 重信 (1)	林 泰輝 14.06 重信 (1)	大野 龍義 14.37 久万 (1)			
2年100m	藤原 琥太郎 12.94 久万 (2)	藤岡 侑甫 13.32 美川 (2)	小野植 巧真 13.33 重信 (2)	池田 智偲 13.41 重信 (2)	鈴木 悠斗 13.81 久万 (2)	山崎 成起 14.30 重信 (2)	窪田 勝 DNS. 久万 (2)	
3年100m	末 廣 翔 11.67 重信 (3)	日野 俊介 12.01 久万 (3)						
200m	静野 晃樹 23.33 重信 (3)	日野 俊介 24.52 久万 (3)	藤原 琥太郎 27.67 久万 (2)	藤岡 侑甫 28.40 美川 (2)	前川 煌士郎 29.90 重信 (1)	大島 弘世 32.58 重信 (1)		
400m	静野 晃樹 53.07 重信 (3)	村上 稜河 1:18.47 重信 (1)	松岡 幹太 DNS. 重信 (1)					
800m	森 創 太 2:13.47 重信 (3)	伊藤 俊介 2:30.43 久万 (2)	松田 虎牙 2:36.91 重信 (2)	吉岡 拓海 2:46.16 重信 (3)				
1年1500m	上岡 誠一郎 5:00.62 重信 (1)	富成 天誠 5:10.05 重信 (1)	菊池 柁吾 5:21.16 重信 (1)					
2年1500m	水谷 尚之 4:48.42 久万 (2)	八木 和磨 4:52.25 川内 (2)	相澤 龍之介 4:58.57 重信 (2)	宮内 大翔 5:05.33 重信 (2)	濱崎 恒志 5:09.15 重信 (2)	大山 響輝 5:20.68 川内 (2)		
3年1500m	森 創 太 4:30.87 重信 (3)	窪田 豊輝 4:49.94 久万 (3)	椿山 天斗 4:58.43 重信 (3)	大野 颯也 5:02.02 久万 (3)	吉岡 拓海 5:31.72 重信 (3)			
3000m	久葉 奨斗 10:16.57 重信 (2)	久葉 温斗 10:17.01 重信 (2)	藤岡 潮 10:50.24 美川 (3)	福岡 東舞 11:49.75 久万 (3)				
110mH (0.914m/9.14m)	片上 昇大 16.42 重信 (3)							
4×100m	重信 45.12 伊藤 朔太郎 (3) 静野 晃樹 (3) 末廣 翔 (3) 片上 昇大 (3)	久万 50.36 小倉 快斗 (1) 藤原琥太郎 (2) 鈴木 悠斗 (2) 日野 俊介						
走高跳	伊藤 朔太郎 1m50 重信 (3)	小野植 巧真 1m40 重信 (2)						
棒高跳 (実施せず)								
走幅跳	末 廣 翔 5m60 重信 (3)	池田 智偲 4m73 重信 (2)	山崎 成起 4m50 重信 (2)	鈴木 悠斗 4m47 久万 (2)				
三段跳 (実施せず)								
砲丸投 (5.000kg)	大野 優樹 9m18 重信 (3)	渡部 健太郎 7m38 重信 (2)	亀岡 士恩 DNS 重信 (2)	大野 颯也 DNS 久万 (3)				
四種競技 110mH-SP-HJ-400m	片上 昇大 2230点 重信 (3)	伊藤 朔太郎 1662点 重信 (3)						

第15回 東温市・上浮穴地区中学校総合体育大会（陸上競技の部）
陸上競技の部

決勝記録一覧表（女子）

場所：ニンギョウスタジアム
期日：令和元年6月20日

	種目	1位	2位	3位	4位	5位	6位	7位	8位
トラック	1年100m	小島 唯愛 13.92 重信(1)	渡部 初音 14.39 川内(1)	山内 嘉乃 14.76 久万(1)	東 心々美 14.84 重信(1)	井門 咲乃 15.88 重信(1)	松下 萌衣 16.13 久万(1)		
	2年100m	篠原 わかな 13.08 重信(2)	葛原 裕加 13.24 重信(2)	花山 晴香 13.56 重信(2)	甲斐 綾歌 14.05 久万(2)				
	3年100m	高須賀 美穂 13.32 重信(3)	河田 琳音 13.79 重信(3)	前川 夕妃乃 15.38 重信(3)					
	200m	小山 陽菜 28.11 重信(2)	甲斐 綾歌 29.11 久万(2)	河田 琳音 29.45 重信(3)	杉原 萌々華 30.64 重信(2)	山内 嘉乃 31.27 久万(1)	松下 萌衣 33.89 久万(1)		
	800m	渡部 由莉 2:28.19 重信(3)	宇都宮 ゆな 2:45.52 重信(3)	細川 さくら 2:49.03 重信(3)					
	1年1500m	山崎 葉 5:23.97 重信(1)	八塚 咲空 5:43.62 重信(1)						
	2年1500m	渡部 愛梨 5:22.74 重信(2)	今井 彩葉 5:52.29 川内(2)	蟹江 そら 6:41.57 重信(2)	山中 咲季 DNS. 重信(2)				
	3年1500m	蚊帳 日沙希 5:15.87 重信(3)	岩崎 彩希 5:23.92 重信(3)	川口 桜佳 5:40.06 重信(3)					
	100mH (0.914m/9.14m)	高須賀 美穂 15.78 重信(3)	葛原 裕加 15.82 重信(2)	成光 ほのか 17.18 重信(3)					
	4×100m	重信 51.46 高須賀 美穂 (3) 篠原 わかな (2) 葛原 裕加 (2) 花山 晴香 (2)	久万 59.30 奥村 栞 (1) 山内 嘉乃 (1) 松下 萌衣 (1) 甲斐 綾歌 (2)						
フィールド	走高跳	黒川 実園 1m50 重信(3)	岡部 桜子 1m38 重信(2)	溝渕 愛月 1m30 重信(3)					
	走幅跳	松田 実咲希 4m48 重信(3)	山本 結愛 4m46 重信(2)	高見 満里菜 4m14 重信(3)	奥村 栞 4m06 久万(1)				
	砲丸投 (2.721kg)	花山 晴香 9m41 重信(2)	和田 姫奈 6m95 重信(2)	大野 舞凜 6m69 久万(3)	元広 艶加 6m12 重信(3)				
混成 100mH-HJ-SP-200m	四種競技 溝渕 愛月 1758点 重信(3)	東 遥 彩 1471点 重信(2)	濱田 星奈 1424点 重信(2)						

