

# 令和3年度 西予市中学校新人体育大会 結果報告

10月2日(土)～3日(月)開催

西予市学校体育会

## 1 団体の部

競技名	優 勝	準 優 勝
軟式野球	男女 宇和・三瓶中学校	野村・城川中学校
サッカー	男女 宇和中中学校	野村中学校
バスケットボール	男 野村中学校	宇和中中学校
	女 宇和中中学校	三瓶中学校
バレーボール	男 宇和中中学校	明浜中学校
	女 宇和中中学校	三瓶中学校
卓球	男 宇和中中学校	三瓶中学校
	女 宇和中中学校	三瓶中学校
ソフトテニス	男 宇和中中学校	三瓶中学校
	女 野村中学校	宇和中中学校
剣道	男 宇和中中学校	
	女 宇和中中学校	
柔道	男 城川中学校	宇和中中学校
	女 宇和中中学校	
相撲	男 野村中学校	
ソフトボール	女 宇和中中学校	

## 2 個人の部

競技名	第1位	第2位	第3位	第4位
卓球男子シングルス	山口利樹 宇和	西田直哉 三瓶	竹中歩汰 宇和	都築颯 宇和
卓球男子ダブルス	浅野恭士朗 三瓶 濱口佑麻	下村颯汰 宇和 濱田来斗		
卓球女子シングルス	山口利樹 宇和	浅野涼歌 宇和	武嶋美里亜 三瓶	須田花那 宇和
卓球女子ダブルス	高田光莉 宇和 松本聖羽	井上珠里 宇和 西田紫蓮		
ソフトテニス男子	古川創士 宇和 宇都宮叶夢	宇都宮遥彦 三瓶 竹内良素汰	宮崎航佑 三瓶 井上龍己	菊池虎男 三瓶 井上颯太
ソフトテニス女子	清水ここな 野村 高橋妃菜	上甲 楓 宇和 梶原夕莉	赤松愛莉維 野村 三瀬舞彩	宮河真愛 野村 兵頭二稀
剣道男子	佐々木悠翔 宇和	都築 隼 宇和	山本竜輝 宇和	松浦悠斗 宇和
剣道女子	三谷華蓮 宇和	井上未姫 宇和	藤代桃花 宇和	
柔道	男子50kg級	小川大吾(城川)	岡崎大輝(城川)	井上智貴(城川)
	男子55kg級	山本貴哉(城川)	池島凜生之助(宇和)	上野華月(宇和)
	男子66kg級	沖 慶人(城川)	畑本大輝(城川)	
	男子73kg級	佐藤史弥(宇和)		
	男子81kg級	上野来夢(宇和)		
	女子40kg級	奥村悠可(宇和)		
	女子48kg級	笹本葵心(城川)		
	女子52kg級	上田舞香(宇和)		
相撲	中村夢路郎(野村)	渡邊聡一郎(野村)	河野竜士(野村)	
			三瀬 櫻(野村)	
バドミントン女子シングルス	山本美優(宇和)			

# 軟式野球 (野村球場)

決勝:10月2日(土) 10:00~競技開始(開場8:00)

※ 開会式 9:00~

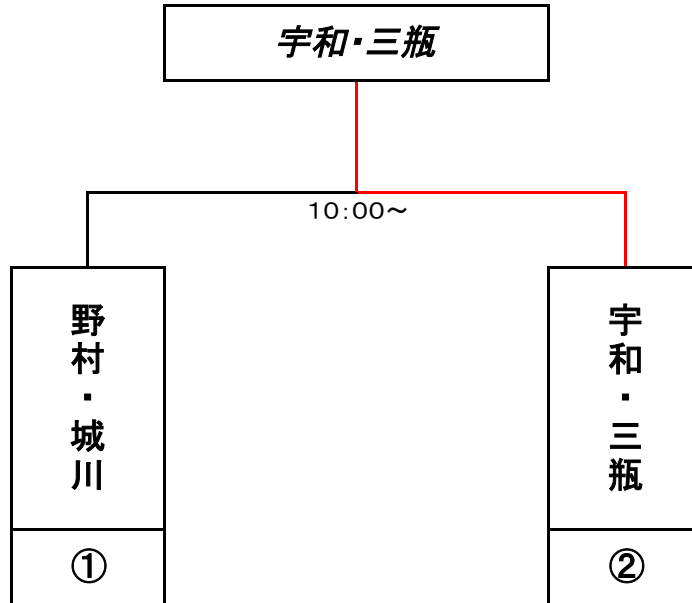

優勝:                    宇和・三瓶                    中学校

準優勝:                    野村・城川                    中学校

※ 若番が一塁側

## <決勝>

チーム	1	2	3	4	5	6	7	8	9	10	11	12	合計
野村・城川	0	0	0	0	0	0	0						0
宇和・三瓶	0	1	3	0	0	2	×						6

審判員 (主審:                    、1塁:                    、2塁:                    、3塁:                    )

補助員 水口 雅彦(野村中)他

# サッカー（野村中学校グラウンド）

10月2日(土) 8:00 開場  
9:00 開会式  
11:00 競技開始

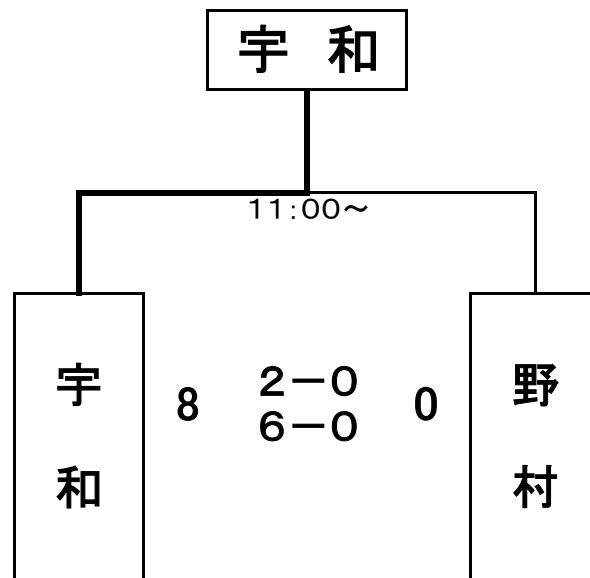

優勝： 宇和 中学校

---

準優勝： 野村 中学校

---

R3西予市中学校新人体育大会 バスケットボール競技 (野村中学校体育館)

10月2日(土) 開会式9:00 競技開始9:30

<男子>

第1試合(9:30~)宇和中-野村中

宇和中	(12) - (16) (7) - (16) (12) - (9) (16) - (20)	野村中
-----	--------------------------------------------------------	-----

優勝 : 野村 中学校

準優勝 : 宇和 中学校

<女子>

第2試合(11:10~)野村中-三瓶中

第3試合(12:50~)宇和中-第1試合の敗者

第4試合(14:30~)宇和中-第1試合の勝者

	野村中	三瓶中	宇和中	勝敗分	順位
野村中	/	(4) - (22) (10) - (16) (2) - (22) (2) - (20)	(3) - (26) (2) - (18) (3) - (23) (2) - (22)	(0)勝 (2)敗 (0)分	(3)位
三瓶中	(22) - (4) (16) - (10) (22) - (2) (20) - (2)	/	(4) - (26) (6) - (17) (8) - (21) (17) - (10)	(1)勝 (1)敗 (0)分	(2)位
宇和中	(26) - (3) (18) - (2) (23) - (3) (22) - (2)	(26) - (4) (17) - (6) (21) - (8) (10) - (17)	/	(2)勝 (0)敗 (0)分	(1)位

優勝 : 宇和 中学校

準優勝 : 三瓶 中学校

# バレーボール (乙亥会館)

10月2日(土) 9:30開会式 10:00競技開始

<男子>

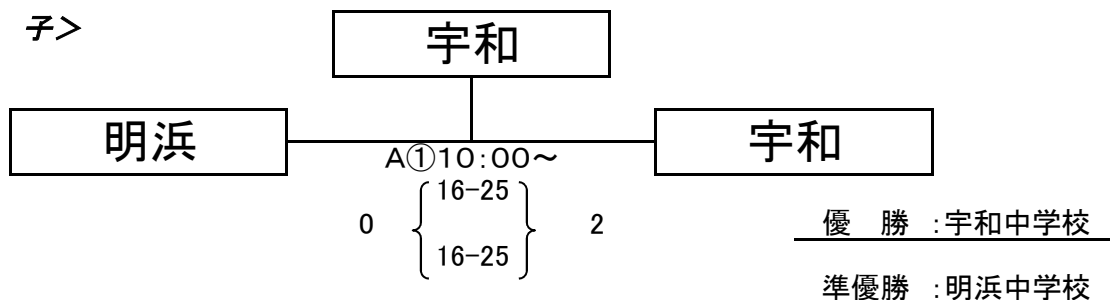

<女子>

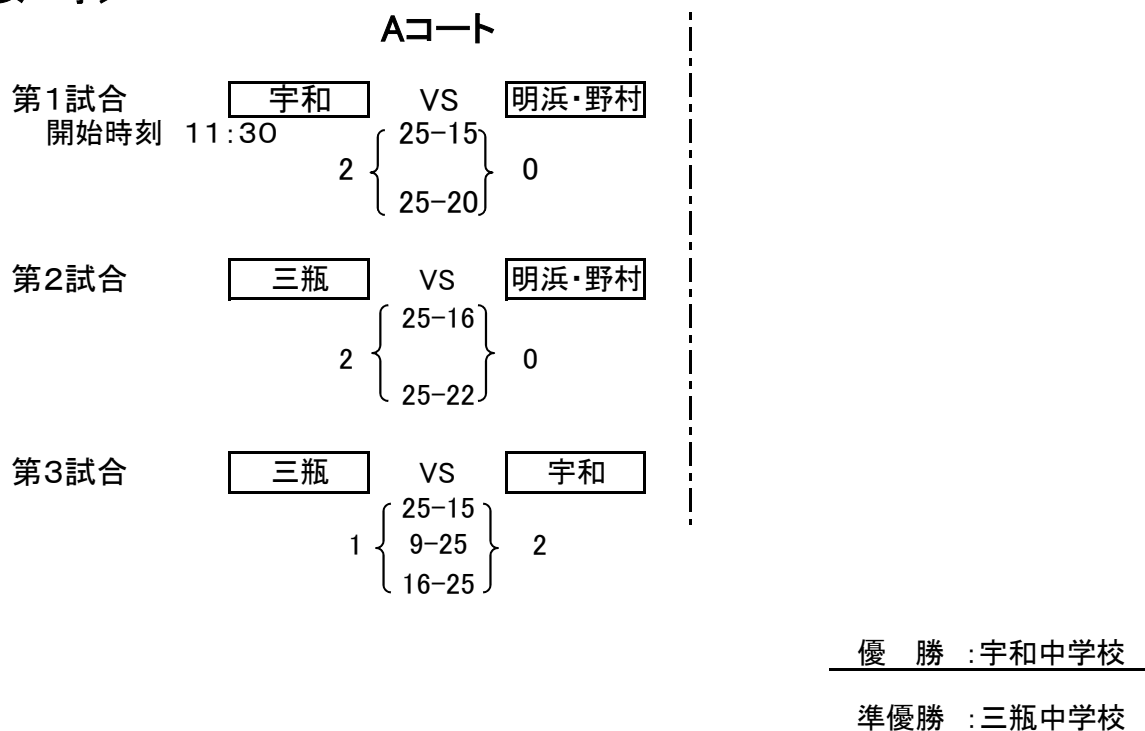

リーグ表	宇和	明浜・野村	三瓶		勝	負	セット数	得失点差	順位
宇和	/	2-0	2-1		2	0			1
明浜・野村	0-2	/	0-2		0	2			3
三瓶	1-2	2-0	/		1	1			2

## ソフトテニス男子 団体戦

開会式 10月2日(土) 9:00~  
 競技開始 10月2日(土) 9:30~  
 会場 三瓶中学校テニスコート

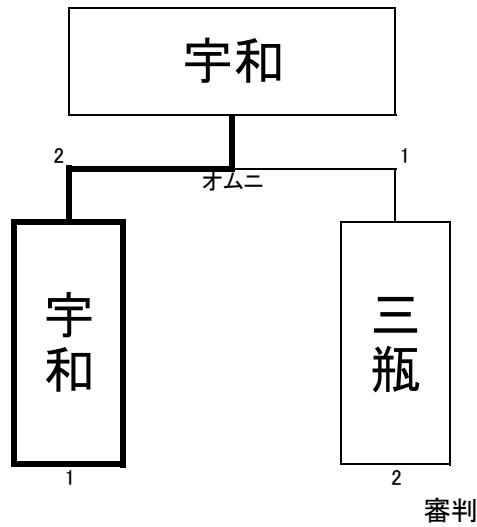

優勝 宇和 中学校  
 準優勝 三瓶 中学校

## ソフトテニス女子 団体戦

開会式 10月2日(土) 9:00~  
 競技開始 10月2日(土) 9:30~  
 会場 野村運動公園テニスコート1~3

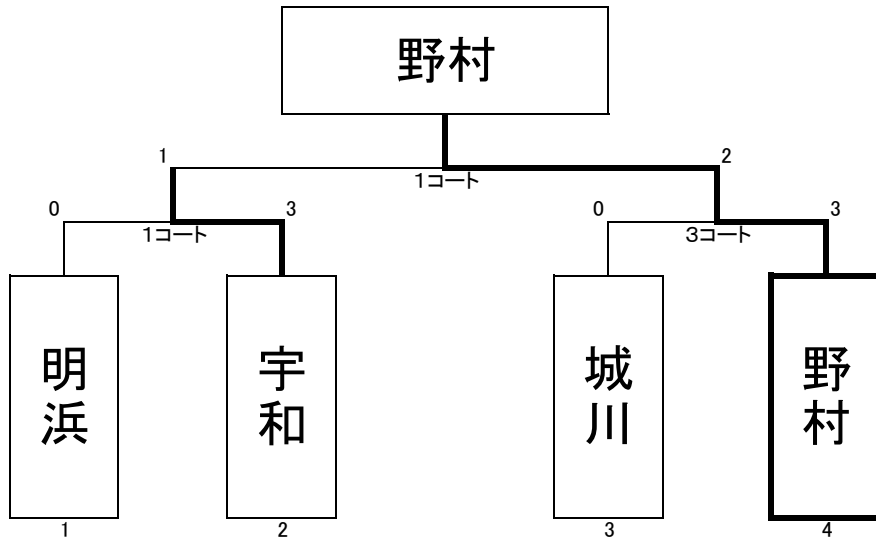

1回戦 1 対 2 審判 第1コート  
 1回戦 3 対 4 審判 第3コート  
 決勝戦 1コート勝者 対 3コート勝者 審判 第1コート

優勝 野村 中学校  
 準優勝 宇和 中学校

# ソフトテニス男子 個人戦

競技開始 10/2 (土) 団体戦終了後 1回戦のみ

10/3 (日) 9:30~ 2回戦以降

会場 三瓶中学校テニスコート

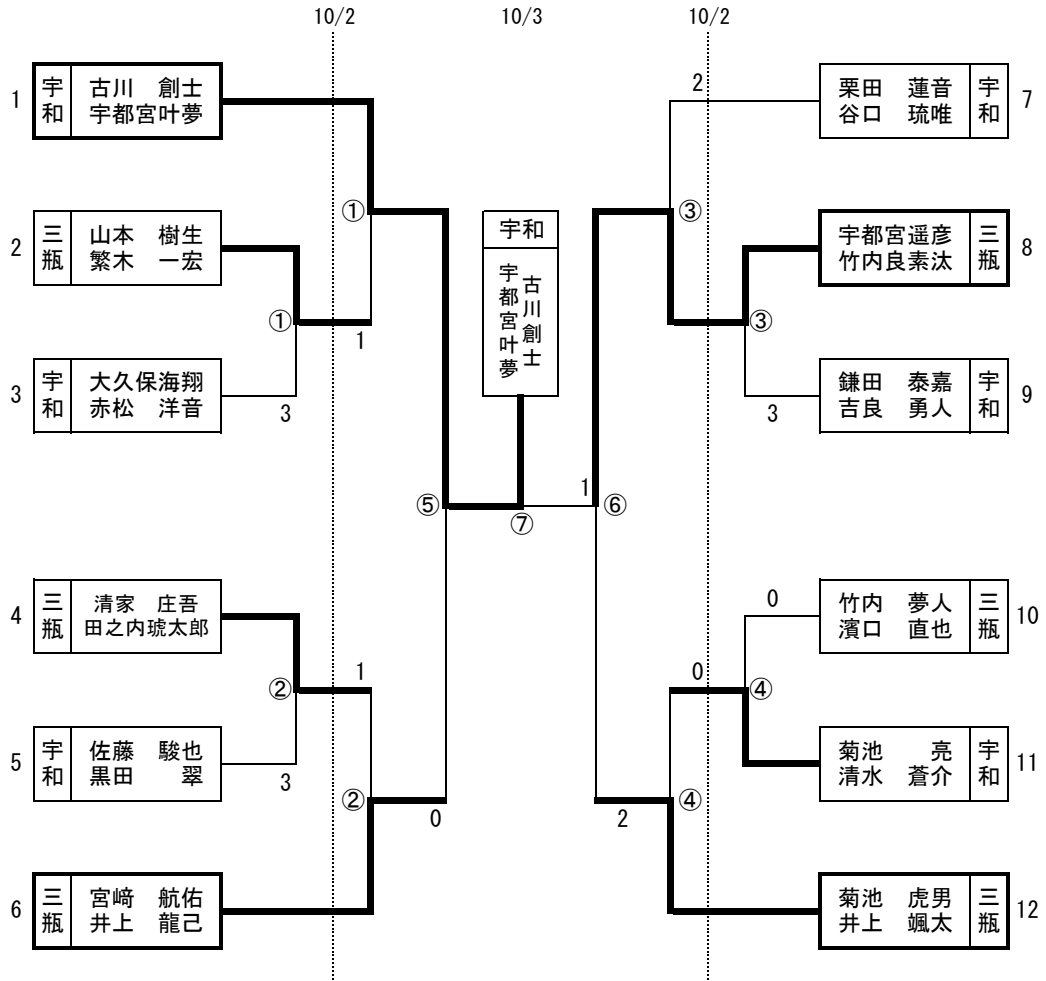

第1位	宇和	中学校	古川創士	・ 宇都宮叶夢
第2位	三瓶	中学校	宇都宮遥彦	・ 竹内良素汰
第3位	三瓶	中学校	宮崎航佑	・ 井上龍己
第4位	三瓶	中学校	菊池虎男	・ 井上颯太

# ソフトテニス女子 個人戦

競技開始 10/2 (土) 団体戦終了後 1回戦のみ

10/3 (日) 9:30~ 2回戦以降

会場 野村運動公園テニスコート1~3

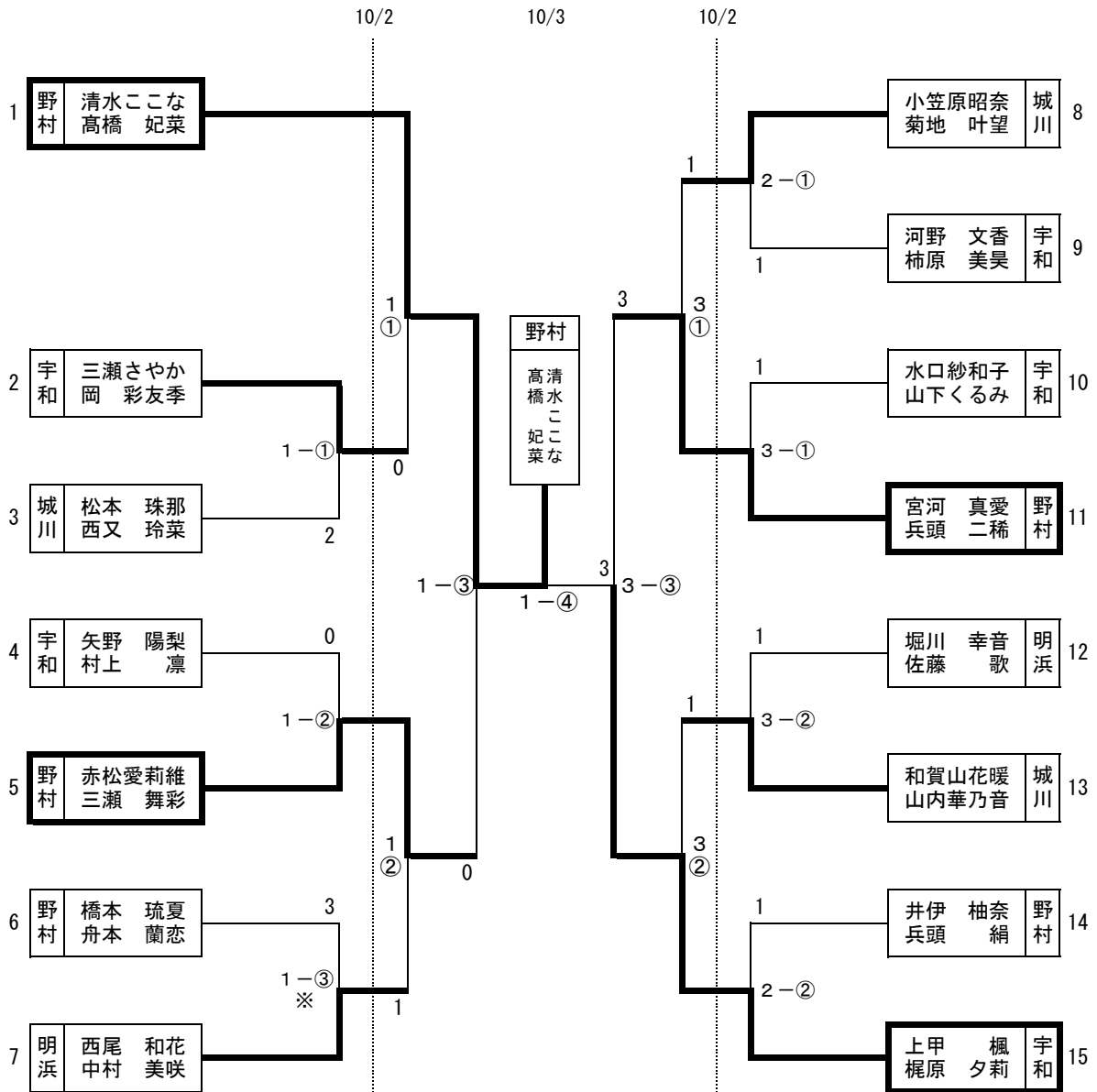

第1位	野村	中学校	清水ここな	・	高橋妃菜
第2位	宇和	中学校	上甲楓	・	梶原夕莉
第3位	野村	中学校	赤松愛莉維	・	三瀬舞彩
第4位	野村	中学校	宮河真愛	・	兵頭二稀



# 卓 球 (城川中体育館)

競技開始 9:30~

## <団体戦>

男子	1	3
①	三瓶	宇和
	1	3
②	野村	①の敗者
	1	3
③	野村	①の勝者

女子	2	3
①	城川	三瓶
	3	0
②	宇和	①の敗者
	3	0
③	宇和	①の勝者

**優勝** 宇和中学校  
**準優勝** 三瓶中学校

**優勝** 宇和中学校  
**準優勝** 三瓶中学校

## 個人戦 男子の部 シングルス

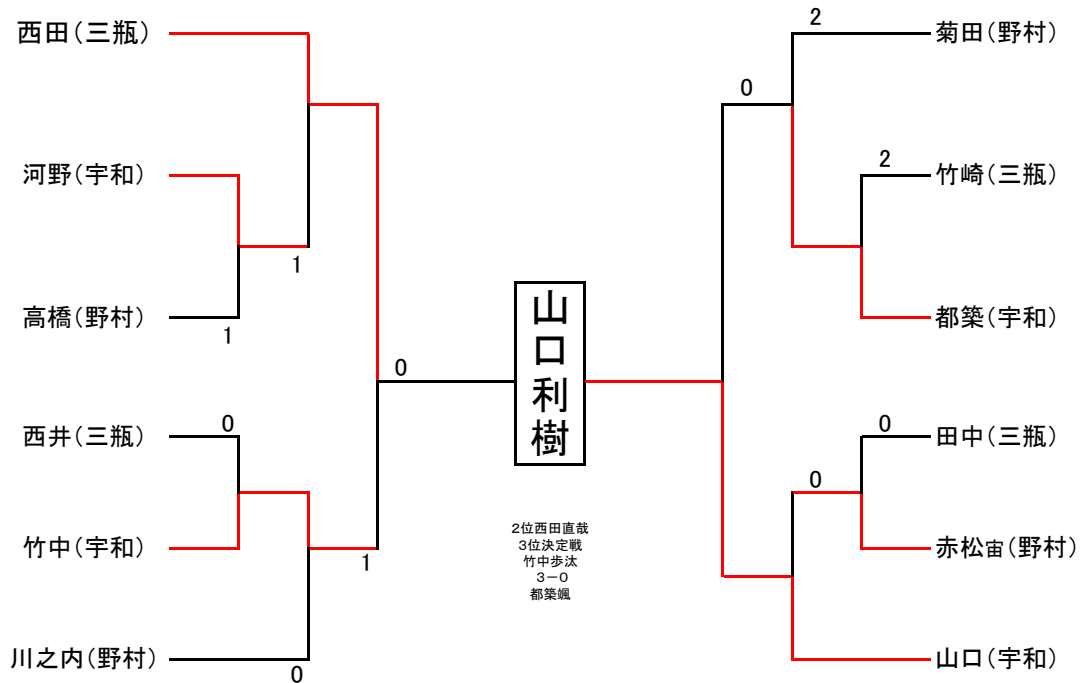

## ダブルス

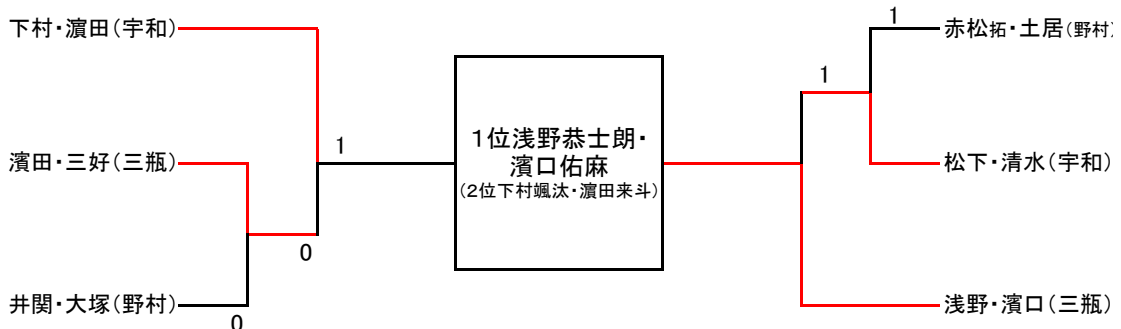

**個人戦 女子の部  
シングルス**

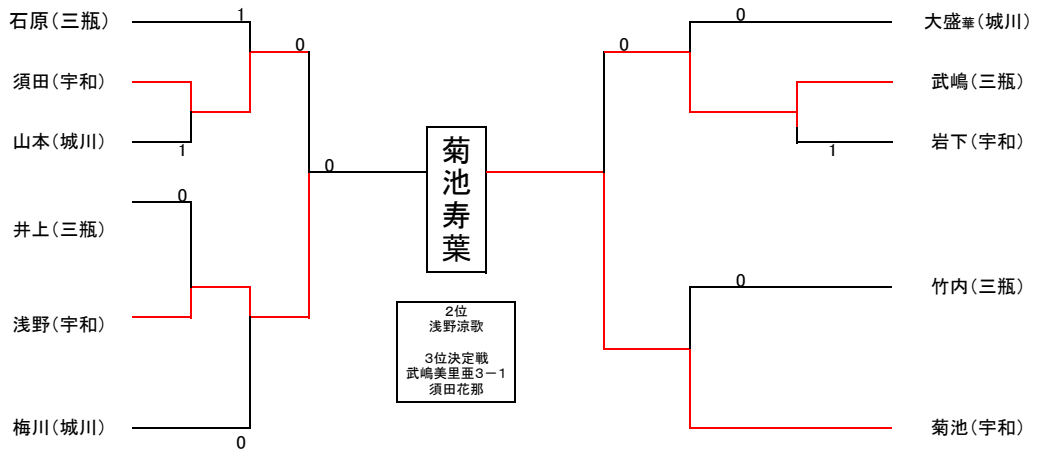

**ダブルス**

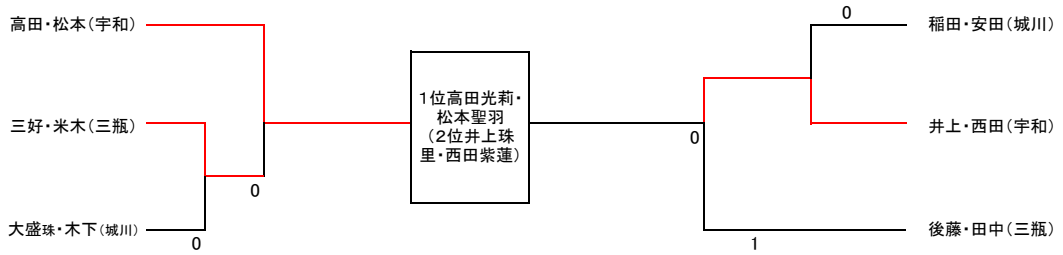

# 剣 道 の 部

10月2日（土）

宇和中学校体育館  
競技開始 10:00

<男子団体>

優 勝 : 宇 和 中 学 校

<女子団体>

優 勝 : 宇 和 中 学 校

<剣道男子個人>

1 位 : 佐々木 悠翔

2 位 : 都築 隼

3 位 : 山本 竜輝

予選リーグA

	佐々木 (宇和)	森原 (宇和)	高橋 (宇和)	山本 (宇和)	勝 数	得 本 数	失 本 数	得 失 本 数	順 位
佐々木 (宇和)		メ	メメ	メ	3	4	0	4	1
森原 (宇和)					0	0	3	-3	4
高橋 (宇和)					1	1	3	-2	3
山本 (宇和)					2	2	1	1	2

予選リーグB

	都築 (宇和)	松浦 (宇和)	三好 (宇和)	勝 数	得 本 数	失 本 数	得 失 本 数	順 位
都築 (宇和)		メメ	コ	2	3	0	3	1
松浦 (宇和)			メ	1	1	2	1	2
三好 (宇和)				0	0	2	-2	3

決勝トーナメント

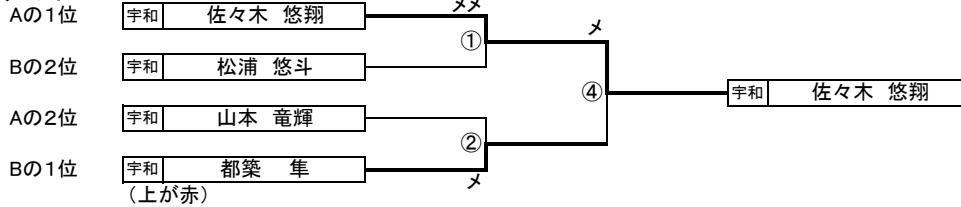

3位決定戦



(左が赤)

<剣道女子個人>

1 位 : 三谷 華蓮

2 位 : 井上 未姫

3 位 : 藤代 桃花

	井上 (宇和)	三谷 (宇和)	藤代 (宇和)	勝 数	得 本 数	失 本 数	得 失 本 数	順 位
井上 (宇和)			メ	1	1	1	0	2
三谷 (宇和)			メメ	2	3	0	3	1
藤代 (宇和)				0	0	3	-3	3

# 柔 道 (城川中学校武道場)

10月2日(土) 9:30~開会式

## 【男子団体】

城 川		4 — 1		宇 和	
先鋒	岡崎 大輝	○不戦勝	△		先鋒
次鋒	小川 大吾	○合 技	△	池島凜生之助	次鋒
中堅	山本 貴哉	○大内返	△	上野 華月	中堅
副将	畑本 大輝	△	内 股△	佐藤 史弥	副将
大将	沖 慶人	○合 技	△	上野 来夢	大将
補欠	井上 智貴				補欠
補欠	川原 幸也				補欠

優 勝 : 城川中学校

準優勝 : 宇和中学校

## 【男子個人50kg級】

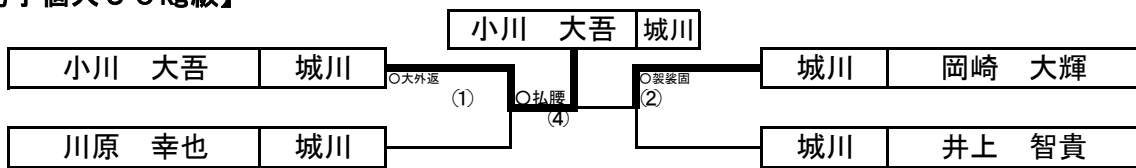

### < 3位決定戦 >

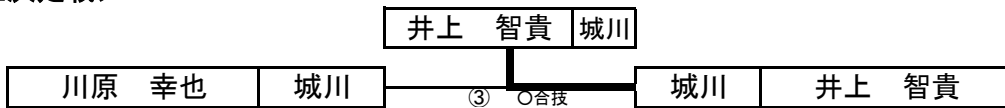

1 位 : 小川 大吾 (城川)

2 位 : 岡崎 大輝 (城川)

3 位 : 井上 智貴 (城川)

## 【男子個人55kg級】

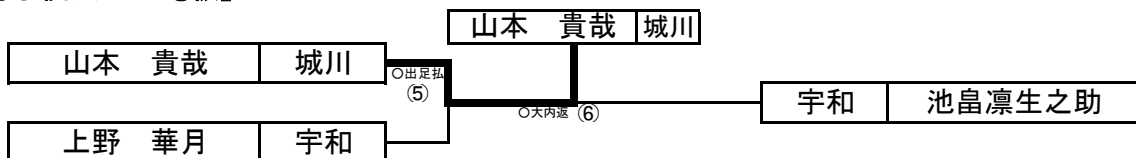

1 位 : 山本 貴哉 (城川)

2 位 : 池島凜生之助 (宇和)

3 位 : 上野 華月 (宇和)

## 【男子個人66kg級】

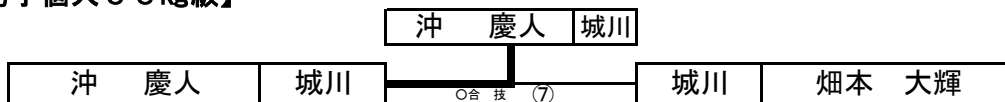

1 位 : 沖 慶人 (城川)

2 位 : 畑本 大輝 (城川)

## 【男子個人73kg級】 ⑧

1 位 : 佐藤 史弥 (宇和)

## 【男子個人81kg級】 ⑨

1 位 : 上野 来夢 (宇和)

**【女子団体】**

宇 和		2 - 0			
先鋒					先鋒
中堅	奥村 悠可	○不戦勝			中堅
大将	上田 舞香	○不戦勝			大将
補欠					補欠

優 勝 : 宇和中学校

**【女子個人40kg級】 ⑩**

1位 : 奥村 悠可 (宇和)

**【女子個人48kg級】 ⑪**

1位 : 笹本 葵心 (城川)

**【女子個人52kg級】 ⑫**

1位 : 上田 舞香 (宇和)

# 相撲競技の部

令和3年10月2日(土)

開会式 9:30 競技開始 開会式終了後

会場: 野村中学校相撲場

○ 団体戦

<b>優勝</b>	<b>野村中学校</b>
-----------	--------------

○ 予選リーグ

		宇都宮	渡邊	河野	兵頭央	三瀬	兵頭瑛	中村	勝点	順位
1	宇都宮 心	△	×	×	×	×	×	×	0	7
2	渡邊聡一郎	○	△	○	○	○	○	○	6	1
3	河野 竜士	○	×	△	○	×	○	×	3	3
4	兵頭 央脩	○	×	×	△	○	○	×	3	3
5	三瀬 櫻	○	×	○	×	△	○	×	3	3
6	兵頭 瑛太	○	×	×	×	×	△	×	1	6
7	中村夢路郎	○	×	○	○	○	○	△	5	2

1	宇都宮	押し出し	○	渡邊
2	河野	寄り切り		兵頭央
3	三瀬	浴びせ倒し		兵頭瑛
4	宇都宮	寄り切り	○	中村
5	渡邊	押し出し		河野
6	兵頭央	押し出し		三瀬
7	兵頭瑛	寄り倒し	○	中村
8	宇都宮	寄り切り	○	河野
9	渡邊	上手投げ		三瀬
10	兵頭央	押し出し		兵頭瑛
11	河野	寄り切り	○	中村
12	宇都宮	寄り切り	○	三瀬
13	渡邊	押し出し		兵頭央
14	河野	押し出し		兵頭瑛
15	三瀬	寄り切り	○	中村
16	宇都宮	寄り切り	○	兵頭央
17	渡邊	押し出し		兵頭瑛
18	河野	寄り切り	○	三瀬

19	兵頭央	押し出し	○	中村	
20	宇都宮	引き落とし	○	兵頭瑛	
21	渡邊	押し出し		中村	
同点	河野	○	寄り切り	三瀬	
同点	兵頭央		寄り切り	○	河野
同点					
同点					
準決1	渡邊	○	押し出し		兵頭央
準決2	中村	○	上手出し投げ		河野
順決	兵頭央		寄り切り	○	河野
決勝	渡邊		すくい投げ	○	中村

○ 決勝トーナメント

