

軟式野球

責任者 富岡隼人(久米中)

- 1 期 日 令和3年10月13日(水)・14日(木)・15日(金)・18日(月)・19日(火)
- 2 会 場 A=坊っちゃんS B=マドンナS C=北条SC野球場B
- 3 開 会 式 実施しない
- 4 試合開始時刻 8:30 (3日目からは9:00)
- 5 組み合わせ

(ベンチは若番が一塁側)

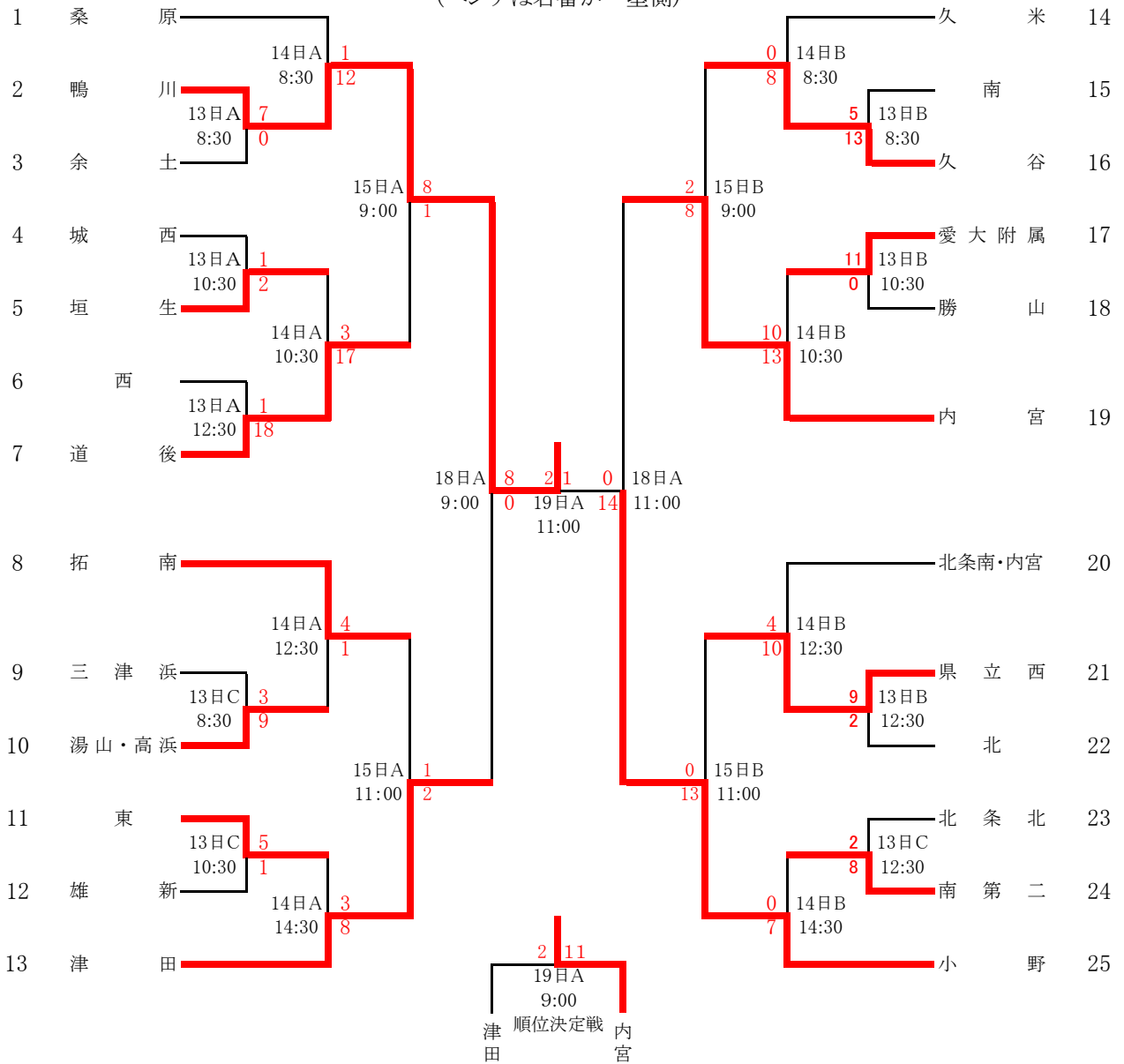

令和3年度 松山市新人体育大会 軟式野球

10月13日 結果

球場： マドンナスタジアム

	〔試合開始〕				時 分				〔試合開始〕				時 分				〔所要時間〕		時間 分	
チーム名	1	2	3	4	5	6	7	8	9	10	11	12	計							
松山南	0	0	2	3	0								5							
久谷	1	5	4	3	×								13							

〔5回コールド〕

バッテリー（先攻） _____ バッテリー（後攻） _____	長打 _____ （本塁打） _____ （三塁打） _____ （二塁打） _____
--	---

	〔試合開始〕				時 分				〔試合開始〕				時 分				〔所要時間〕		時間 分	
チーム名	1	2	3	4	5	6	7	8	9	10	11	12	計							
勝山	0	0	0	0	0								0							
愛大附属	1	6	0	4	×								11							

〔5回コールド〕

バッテリー（先攻） _____ バッテリー（後攻） _____	長打 _____ （本塁打） _____ （三塁打） _____ （二塁打） _____
--	---

	〔試合開始〕				時 分				〔試合開始〕				時 分				〔所要時間〕		時間 分	
チーム名	1	2	3	4	5	6	7	8	9	10	11	12	計							
県立松山西	1	3	3	0	2								9							
松山北	0	0	0	2	0								2							

〔5回コールド〕

バッテリー（先攻） _____ バッテリー（後攻） _____	長打 _____ （本塁打） _____ （三塁打） _____ （二塁打） _____
--	---

令和3年度 松山市新人体育大会 軟式野球

10月13日 結果

球場： 坊っちゃんスタジアム

	〔試合開始〕				時	分	〔試合開始〕				時	分	〔所要時間〕		時間	分
チーム名	1	2	3	4	5	6	7	8	9	10	11	12	計			
余土	0	0	0	0	0								0			
鴨川	1	2	1	0	3×								7			

〔5回コールド〕

バッテリー（先攻） _____ バッテリー（後攻） _____	長打 _____ （本塁打） _____ （三塁打） _____ （二塁打） _____
--	---

	〔試合開始〕				時	分	〔試合開始〕				時	分	〔所要時間〕		時間	分
チーム名	1	2	3	4	5	6	7	8	9	10	11	12	計			
城西	1	0	0	0	0	0	0						1			
垣生	0	2	0	0	0	0	×						2			

〔5回コールド〕

バッテリー（先攻） _____ バッテリー（後攻） _____	長打 _____ （本塁打） _____ （三塁打） _____ （二塁打） _____
--	---

	〔試合開始〕				時	分	〔試合開始〕				時	分	〔所要時間〕		時間	分
チーム名	1	2	3	4	5	6	7	8	9	10	11	12	計			
道後	4	0	5	7	2								18			
松山西	0	0	1	0	0								1			

〔5回コールド〕

バッテリー（先攻） _____ バッテリー（後攻） _____	長打 _____ （本塁打） _____ （三塁打） _____ （二塁打） _____
--	---

令和3年度 松山市新人体育大会 軟式野球

10月13日 結果

球場： 北条スポーツセンター野球場

	〔試合開始〕				時 分				〔試合開始〕				時 分				〔所要時間〕		時間 分	
チーム名	1	2	3	4	5	6	7	8	9	10	11	12	計							
湯山・高浜	0	1	2	1	3	0	2						9							
三津浜	1	0	0	0	1	0	1						3							

バッテリー（先攻）

バッテリー（後攻）

長打

（本塁打）

（三塁打）

（二塁打）

	〔試合開始〕				時 分				〔試合開始〕				時 分				〔所要時間〕		時間 分	
チーム名	1	2	3	4	5	6	7	8	9	10	11	12	計							
雄新	0	0	1	0	0	0	0						1							
東	1	3	1	0	0	0	×						5							

バッテリー（先攻）

バッテリー（後攻）

長打

（本塁打）

（三塁打）

（二塁打）

	〔試合開始〕				時 分				〔試合開始〕				時 分				〔所要時間〕		時間 分	
チーム名	1	2	3	4	5	6	7	8	9	10	11	12	計							
南第二	1	0	4	0	2	0	1						8							
北条北	0	1	0	0	0	0	1						2							

バッテリー（先攻）

バッテリー（後攻）

長打

（本塁打）

（三塁打）

（二塁打）

令和3年度 松山市新人体育大会 軟式野球

10月14日 結果

球場： マドンナスタジアム

	〔試合開始〕 時 分				〔試合開始〕 時 分				〔所要時間〕 時間 分				
チーム名	1	2	3	4	5	6	7	8	9	10	11	12	計
久米	0	0	0	0	0								0
久谷	0	1	1	6	×								8

〔5回コールド〕

バッテリー（先攻）	長打
_____	（本塁打）
_____	（三塁打）
_____	（二塁打）

	〔試合開始〕 時 分				〔試合開始〕 時 分				〔所要時間〕 時間 分				
チーム名	1	2	3	4	5	6	7	8	9	10	11	12	計
内宮	4	0	3	2	4								13
愛大附属	0	2	1	2	5								10

〔5回時間切れ〕

バッテリー（先攻）	長打
_____	（本塁打）
_____	（三塁打）
_____	（二塁打）

	〔試合開始〕 時 分				〔試合開始〕 時 分				〔所要時間〕 時間 分				
チーム名	1	2	3	4	5	6	7	8	9	10	11	12	計
県立松山西	3	3	0	2	2	0							10
北条南・内宮	2	0	1	0	1	0							4

〔6回時間切れ〕

バッテリー（先攻）	長打
_____	（本塁打）
_____	（三塁打）
_____	（二塁打）

	〔試合開始〕 時 分				〔試合開始〕 時 分				〔所要時間〕 時間 分				
チーム名	1	2	3	4	5	6	7	8	9	10	11	12	計
小野	0	0	1	0	5	1							7
南第二	0	0	0	0	0	0							0

〔6回コールド〕

バッテリー（先攻）	長打
_____	（本塁打）
_____	（三塁打）
_____	（二塁打）

令和3年度 松山市新人体育大会 軟式野球

10月14日 結果

球場： 坊っちゃんスタジアム

	〔試合開始〕 時 分				〔試合開始〕 時 分				〔所要時間〕 時間 分				
チーム名	1	2	3	4	5	6	7	8	9	10	11	12	計
鴨川	0	0	3	2	7								12
桑原	0	0	0	0	1								1

〔5回コールド〕

バッテリー（先攻）	長打
_____	（本塁打）
_____	（三塁打）
_____	（二塁打）

	〔試合開始〕 時 分				〔試合開始〕 時 分				〔所要時間〕 時間 分				
チーム名	1	2	3	4	5	6	7	8	9	10	11	12	計
道後	3	0	2	9	3								17
垣生	0	0	2	1	0								3

〔5回コールド〕

バッテリー（先攻）	長打
_____	（本塁打）
_____	（三塁打）
_____	（二塁打）

	〔試合開始〕 時 分				〔試合開始〕 時 分				〔所要時間〕 時間 分				
チーム名	1	2	3	4	5	6	7	8	9	10	11	12	計
湯山・高浜	0	0	0	0	0	1	0						1
拓南	0	0	0	3	0	1	×						4

〔5回コールド〕

バッテリー（先攻）	長打
_____	（本塁打）
_____	（三塁打）
_____	（二塁打）

	〔試合開始〕 時 分				〔試合開始〕 時 分				〔所要時間〕 時間 分				
チーム名	1	2	3	4	5	6	7	8	9	10	11	12	計
津田	0	2	0	0	0	4	2						8
東	0	0	3	0	0	0	0						3

〔5回コールド〕

バッテリー（先攻）	長打
_____	（本塁打）
_____	（三塁打）
_____	（二塁打）

令和3年度 松山市新人体育大会 軟式野球

10月15日 結果

球場： マドンナスタジアム

	〔試合開始〕 時 分				〔試合開始〕 時 分				〔所要時間〕 時間 分				
チーム名	1	2	3	4	5	6	7	8	9	10	11	12	計
内宮	0	1	1	0	4	1	1						8
久谷	0	0	0	0	1	1	0						2

バッテリー（先攻） _____ 長打
 _____ (本塁打)
 _____ (三塁打)
 _____ (二塁打)

バッテリー（後攻） _____

	〔試合開始〕 時 分				〔試合開始〕 時 分				〔所要時間〕 時間 分				
チーム名	1	2	3	4	5	6	7	8	9	10	11	12	計
小野	0	0	0	3	10								13
県立松山西	0	0	0	0	0								0

〔5回コールド〕

バッテリー（先攻） _____ 長打
 _____ (本塁打)
 _____ (三塁打)
 _____ (二塁打)

バッテリー（後攻） _____

令和3年度 松山市新人体育大会 軟式野球

10月15日 結果

球場： 坊っちゃんスタジアム

	〔試合開始〕	時	分	〔試合開始〕	時	分	〔所要時間〕	時間	分					
チーム名	1	2	3	4	5	6	7	8	9	10	11	12	計	
道後	0	1	0	0	0	0							1	
鴨川	3	0	2	1	0	2×							8	

〔6回コールド〕

バッテリー（先攻） _____ バッテリー（後攻） _____	長打 （本塁打） _____ （三塁打） _____ （二塁打） _____
--	--

	〔試合開始〕	時	分	〔試合開始〕	時	分	〔所要時間〕	時間	分					
チーム名	1	2	3	4	5	6	7	8	9	10	11	12	計	
拓南	0	0	1	0	0	0	0	0					1	
津田	0	1	0	0	0	0	0	1×					2	

バッテリー（先攻） _____ バッテリー（後攻） _____	長打 （本塁打） _____ （三塁打） _____ （二塁打） _____
--	--

令和3年度 松山市新人体育大会 軟式野球

10月18日 結果

球場： 坊っちゃんスタジアム

準決勝	〔試合開始〕				時 分				〔試合開始〕				時 分				〔所要時間〕		時間 分	
チーム名	1	2	3	4	5	6	7	8	9	10	11	12	計							
鴨川	2	0	3	0	1	2							8							
津田	0	0	0	0	0	0							0							

〔6回コールド〕

バッテリー（先攻）	長打
_____	（本塁打）
_____	（三塁打）
_____	（二塁打）

準決勝	〔試合開始〕				時 分				〔試合開始〕				時 分				〔所要時間〕		時間 分	
チーム名	1	2	3	4	5	6	7	8	9	10	11	12	計							
小野	6	0	0	0	8								14							
内宮	0	0	0	0	0								0							

〔5回コールド〕

バッテリー（先攻）	長打
_____	（本塁打）
_____	（三塁打）
_____	（二塁打）

令和3年度 松山市新人体育大会 軟式野球

10月19日 結果

球場： 坊っちゃんスタジアム

順位決定戦	〔試合開始〕			時 分			〔試合開始〕			時 分			〔所要時間〕		時間 分	
チーム名	1	2	3	4	5	6	7	8	9	10	11	12	計			
内宮	8	0	0	0	0	3							11			
津田	0	0	0	2	0	0							2			

〔6回コールド〕

バッテリー（先攻） _____ バッテリー（後攻） _____	長打 （本塁打） _____ （三塁打） _____ （二塁打） _____
--	--

準決勝	〔試合開始〕			時 分			〔試合開始〕			時 分			〔所要時間〕		時間 分	
チーム名	1	2	3	4	5	6	7	8	9	10	11	12	計			
小野	0	0	0	0	0	1	0						1			
鴨川	0	0	2	0	0	0	×						2			

バッテリー（先攻） _____ バッテリー（後攻） _____	長打 （本塁打） _____ （三塁打） _____ （二塁打） _____
--	--