

軟 式 野 球

責任者 富岡隼人(久米中)

- 1 期 日 令和3年6月8日(火)・9日(水)・10日(木)・14日(月)
- 2 会 場 A=マドンナスタジアム B=坊っちゃんスタジアム
C=北条SC野球場B
- 3 開 会 式 8:30(マドンナ第一試合のチームのみ)
- 4 試合開始時刻 9:00

5 組 み 合 わ せ

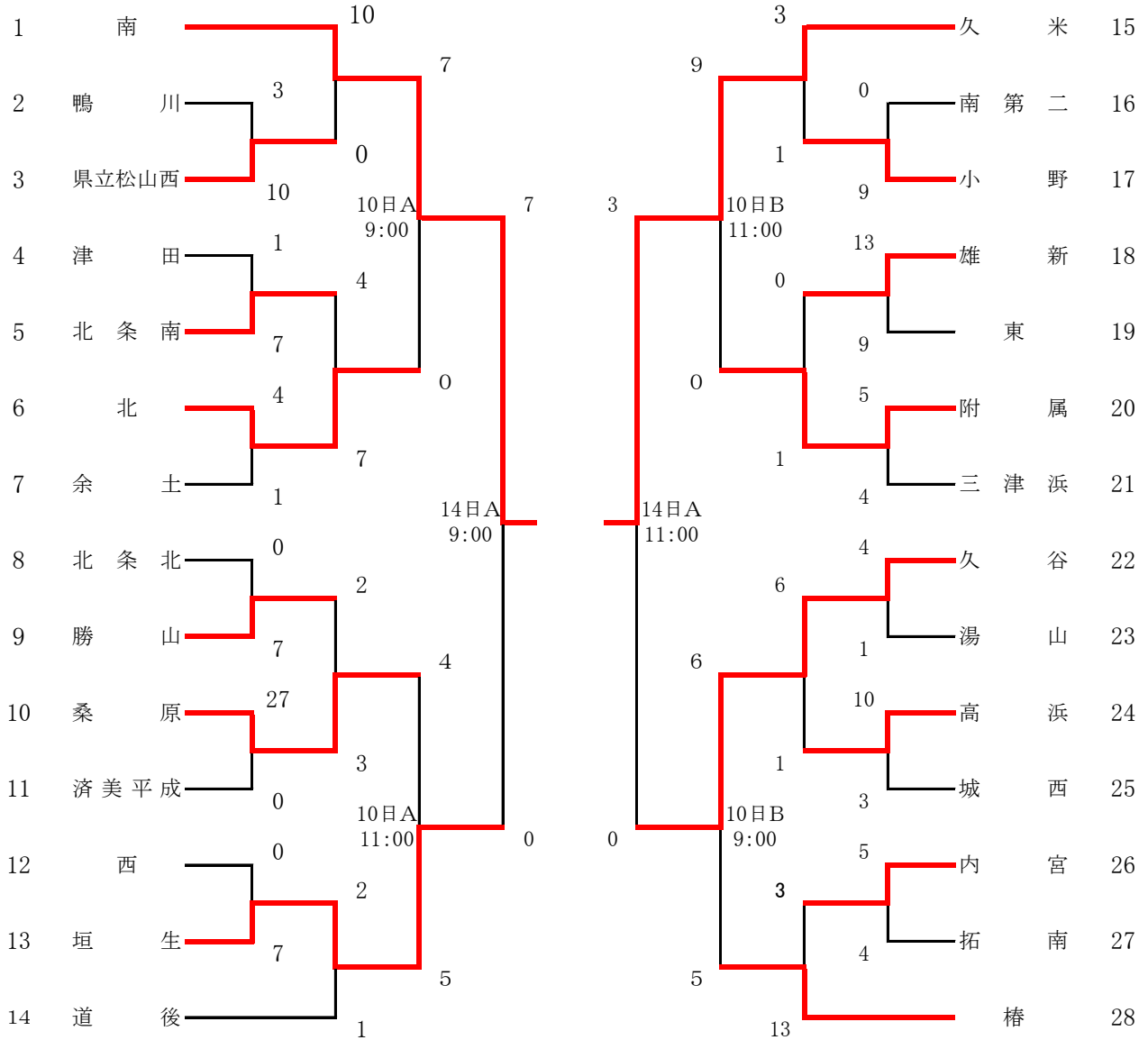

令和3年度 松山市総合体育大会 軟式野球

6月8日 結果

球場： マドンナスタジアム

	〔試合開始〕				時 分				〔試合開始〕				時 分				〔所要時間〕		時間 分	
チーム名	1	2	3	4	5	6	7	8	9	10	11	12	計							
鴨川	2	0	1	0	0								3							
県立松山西	2	0	0	4	4×								10							

バッテリー（先攻） _____ バッテリー（後攻） _____	長打 （本塁打） _____ （三塁打） _____ （二塁打） _____
--	---

	〔試合開始〕				時 分				〔試合開始〕				時 分				〔所要時間〕		時間 分	
チーム名	1	2	3	4	5	6	7	8	9	10	11	12	計							
津田	1	0	0	0	0	0	0						1							
北条南	4	0	1	0	0	2	×						7							

バッテリー（先攻） _____ バッテリー（後攻） _____	長打 （本塁打） _____ （三塁打） _____ （二塁打） _____
--	---

	〔試合開始〕				時 分				〔試合開始〕				時 分				〔所要時間〕		時間 分	
チーム名	1	2	3	4	5	6	7	8	9	10	11	12	計							
北	1	0	1	0	2	0	0						4							
余土	0	0	0	1	0	0	0						1							

バッテリー（先攻） _____ バッテリー（後攻） _____	長打 （本塁打） _____ （三塁打） _____ （二塁打） _____
--	---

	〔試合開始〕				時 分				〔試合開始〕				時 分				〔所要時間〕		時間 分	
チーム名	1	2	3	4	5	6	7	8	9	10	11	12	計							
西	0	0	0	0	0								0							
垣生	0	1	5	0	1×								7							

バッテリー（先攻） _____ バッテリー（後攻） _____	長打 （本塁打） _____ （三塁打） _____ （二塁打） _____
--	---

令和3年度 松山市総合体育大会 軟式野球

6月8日 結果

球場： 坊っちゃんスタジアム

	〔試合開始〕				時 分				〔試合開始〕				時 分				〔所要時間〕		時間 分	
チーム名	1	2	3	4	5	6	7	8	9	10	11	12	計							
拓南	2	0	0	0	0	0	0	1	1				4							
内宮	0	0	0	0	0	0	2	1	2×				5							

バッテリー（先攻） _____ バッテリー（後攻） _____	長打 （本塁打） _____ （三塁打） _____ （二塁打） _____
--	---

	〔試合開始〕				時 分				〔試合開始〕				時 分				〔所要時間〕		時間 分	
チーム名	1	2	3	4	5	6	7	8	9	10	11	12	計							
高浜	3	2	0	0	1	4							10							
城西	0	0	1	0	0	2							3							

バッテリー（先攻） _____ バッテリー（後攻） _____	長打 （本塁打） _____ （三塁打） _____ （二塁打） _____
--	---

	〔試合開始〕				時 分				〔試合開始〕				時 分				〔所要時間〕		時間 分	
チーム名	1	2	3	4	5	6	7	8	9	10	11	12	計							
湯山	1	0	0	0	0	0	0						1							
久谷	1	0	1	0	2	0	×						4							

バッテリー（先攻） _____ バッテリー（後攻） _____	長打 （本塁打） _____ （三塁打） _____ （二塁打） _____
--	---

	〔試合開始〕				時 分				〔試合開始〕				時 分				〔所要時間〕		時間 分	
チーム名	1	2	3	4	5	6	7	8	9	10	11	12	計							
南第二	0	0	0	0	0								0							
小野	5	2	1	1	×								9							

バッテリー（先攻） _____ バッテリー（後攻） _____	長打 （本塁打） _____ （三塁打） _____ （二塁打） _____
--	---

令和3年度 松山市総合体育大会 軟式野球

6月8日 結果

球場： 北条スポーツセンター野球場

	〔試合開始〕 時 分				〔試合開始〕 時 分				〔所要時間〕 時間 分				
チーム名	1	2	3	4	5	6	7	8	9	10	11	12	計
附属	0	0	1	2	0	0	0	1	1				5
三津浜	0	0	1	0	1	0	1	1	0				4

バッテリー（先攻）	長打
_____	（本塁打）
バッテリー（後攻）	（三塁打）
_____	（二塁打）

	〔試合開始〕 時 分				〔試合開始〕 時 分				〔所要時間〕 時間 分				
チーム名	1	2	3	4	5	6	7	8	9	10	11	12	計
雄新	0	0	7	0	0	4	2						13
東	3	0	2	0	0	1	3						9

バッテリー（先攻）	長打
_____	（本塁打）
バッテリー（後攻）	（三塁打）
_____	（二塁打）

	〔試合開始〕 時 分				〔試合開始〕 時 分				〔所要時間〕 時間 分				
チーム名	1	2	3	4	5	6	7	8	9	10	11	12	計
北条北	0	0	0	0	0								0
勝山	2	2	1	2	×								7

バッテリー（先攻）	長打
_____	（本塁打）
バッテリー（後攻）	（三塁打）
_____	（二塁打）

	〔試合開始〕 時 分				〔試合開始〕 時 分				〔所要時間〕 時間 分				
チーム名	1	2	3	4	5	6	7	8	9	10	11	12	計
済美平成	0	0	0	0	0								0
桑原	2	9	4	12	×								27

バッテリー（先攻）	長打
_____	（本塁打）
バッテリー（後攻）	（三塁打）
_____	（二塁打）

令和3年度 松山市総合体育大会 軟式野球

6月9日 結果

球場： マドンナスタジアム

	〔試合開始〕 時 分				〔試合開始〕 時 分				〔所要時間〕 時間 分				
チーム名	1	2	3	4	5	6	7	8	9	10	11	12	計
南	1	5	3	1	0								10
県立松山西	0	0	0	0	0								0

バッテリー（先攻） _____ バッテリー（後攻） _____	長打 （本塁打） _____ （三塁打） _____ （二塁打） _____
--	---

	〔試合開始〕 時 分				〔試合開始〕 時 分				〔所要時間〕 時間 分				
チーム名	1	2	3	4	5	6	7	8	9	10	11	12	計
北	0	5	0	2	0	0	0						7
北条南	0	0	0	1	0	3	0						4

バッテリー（先攻） _____ バッテリー（後攻） _____	長打 （本塁打） _____ （三塁打） _____ （二塁打） _____
--	---

	〔試合開始〕 時 分				〔試合開始〕 時 分				〔所要時間〕 時間 分				
チーム名	1	2	3	4	5	6	7	8	9	10	11	12	計
勝山	2	0	0	0	0	0	0						2
桑原	0	3	0	0	0	0	×						3

バッテリー（先攻） _____ バッテリー（後攻） _____	長打 （本塁打） _____ （三塁打） _____ （二塁打） _____
--	---

	〔試合開始〕 時 分				〔試合開始〕 時 分				〔所要時間〕 時間 分				
チーム名	1	2	3	4	5	6	7	8	9	10	11	12	計
垣生	1	0	0	0	1	0	0						2
道後	1	0	0	0	0	0	0						1

バッテリー（先攻） _____ バッテリー（後攻） _____	長打 （本塁打） _____ （三塁打） _____ （二塁打） _____
--	---

令和3年度 松山市総合体育大会 軟式野球

6月9日 結果

球場： 坊っちゃんスタジアム

	〔試合開始〕				時 分				〔試合開始〕				時 分				〔所要時間〕		時間 分	
チーム名	1	2	3	4	5	6	7	8	9	10	11	12	計							
椿	0	2	1	5	0	5							13							
内宮	0	0	0	1	2	0							3							

バッテリー（先攻） _____ バッテリー（後攻） _____	長打 （本塁打） _____ （三塁打） _____ （二塁打） _____
--	---

	〔試合開始〕				時 分				〔試合開始〕				時 分				〔所要時間〕		時間 分	
チーム名	1	2	3	4	5	6	7	8	9	10	11	12	計							
高浜	0	1	0	0	0	0	0						1							
久谷	2	0	0	4	0	0	×						6							

バッテリー（先攻） _____ バッテリー（後攻） _____	長打 （本塁打） _____ （三塁打） _____ （二塁打） _____
--	---

	〔試合開始〕				時 分				〔試合開始〕				時 分				〔所要時間〕		時間 分	
チーム名	1	2	3	4	5	6	7	8	9	10	11	12	計							
雄新	0	0	0	0	0	0	0						0							
附属	0	0	0	0	1	0	×						1							

バッテリー（先攻） _____ バッテリー（後攻） _____	長打 （本塁打） _____ （三塁打） _____ （二塁打） _____
--	---

	〔試合開始〕				時 分				〔試合開始〕				時 分				〔所要時間〕		時間 分	
チーム名	1	2	3	4	5	6	7	8	9	10	11	12	計							
久米	0	1	1	0	0	1	0						3							
小野	0	0	0	0	1	0	0						1							

バッテリー（先攻） _____ バッテリー（後攻） _____	長打 （本塁打） _____ （三塁打） _____ （二塁打） _____
--	---

令和3年度 松山市総合体育大会 軟式野球

6月10日 結果

球場： マドンナスタジアム

準決勝	〔試合開始〕				時 分				〔試合開始〕				時 分				〔所要時間〕		時間 分	
チーム名	1	2	3	4	5	6	7	8	9	10	11	12	計							
北	0	0	0	0	0								0							
南	0	0	1	2	4×								7							

バッテリー（先攻） _____ バッテリー（後攻） _____	長打 （本塁打） _____ （三塁打） _____ （二塁打） _____
--	---

準決勝	〔試合開始〕				時 分				〔試合開始〕				時 分				〔所要時間〕		時間 分	
チーム名	1	2	3	4	5	6	7	8	9	10	11	12	計							
垣生	0	0	0	2	3	0	0						5							
桑原	0	1	0	1	0	2	0						4							

バッテリー（先攻） _____ バッテリー（後攻） _____	長打 （本塁打） _____ （三塁打） _____ （二塁打） _____
--	---

令和3年度 松山市総合体育大会 軟式野球

6月10日 結果

球場： 坊っちゃんスタジアム

準決勝	〔試合開始〕				時 分				〔試合開始〕				時 分				〔所要時間〕		時間 分	
チーム名	1	2	3	4	5	6	7	8	9	10	11	12	計							
椿	0	1	0	0	2	1	1						5							
久谷	0	3	0	0	0	0	3×						6							

バッテリー（先攻） _____ バッテリー（後攻） _____	長打 （本塁打） _____ （三塁打） _____ （二塁打） _____
--	---

準決勝	〔試合開始〕				時 分				〔試合開始〕				時 分				〔所要時間〕		時間 分	
チーム名	1	2	3	4	5	6	7	8	9	10	11	12	計							
久米	0	0	0	2	7								9							
愛大附属	0	0	0	0	0								0							

バッテリー（先攻） _____ バッテリー（後攻） _____	長打 （本塁打） _____ （三塁打） _____ （二塁打） _____
--	---

令和3年度 松山市総合体育大会 軟式野球

6月14日 結果

球場： マドンナスタジアム

決勝	〔試合開始〕				時	分	〔試合開始〕				時	分	〔所要時間〕		時間	分
チーム名	1	2	3	4	5	6	7	8	9	10	11	12	計			
垣生	0	0	0	0	0								0			
南	1	3	3	0	×								7			

バッテリー（先攻） _____ バッテリー（後攻） _____	長打 （本塁打） _____ （三塁打） _____ （二塁打） _____
--	---

決勝	〔試合開始〕				時	分	〔試合開始〕				時	分	〔所要時間〕		時間	分
チーム名	1	2	3	4	5	6	7	8	9	10	11	12	計			
久米	0	0	0	0	3	0	0						3			
久谷	0	0	0	0	0	0	0						0			

バッテリー（先攻） _____ バッテリー（後攻） _____	長打 （本塁打） _____ （三塁打） _____ （二塁打） _____
--	---