

ソフトボールの部 組み合わせ表

男子

場 所 重信川かすみの森公園

11月7日(土) A 1-9:30

重信 11 - 4 愛光

(左が一塁側)

優勝 東温市立重信中学校
準優勝 愛光中学校

女子

場 所 西予市宇和運動公園多目的広場

11月7日(土) B・C 1-9:30 2-11:10 3-12:50

11月8日(日) D・E 1-9:00 2-10:40

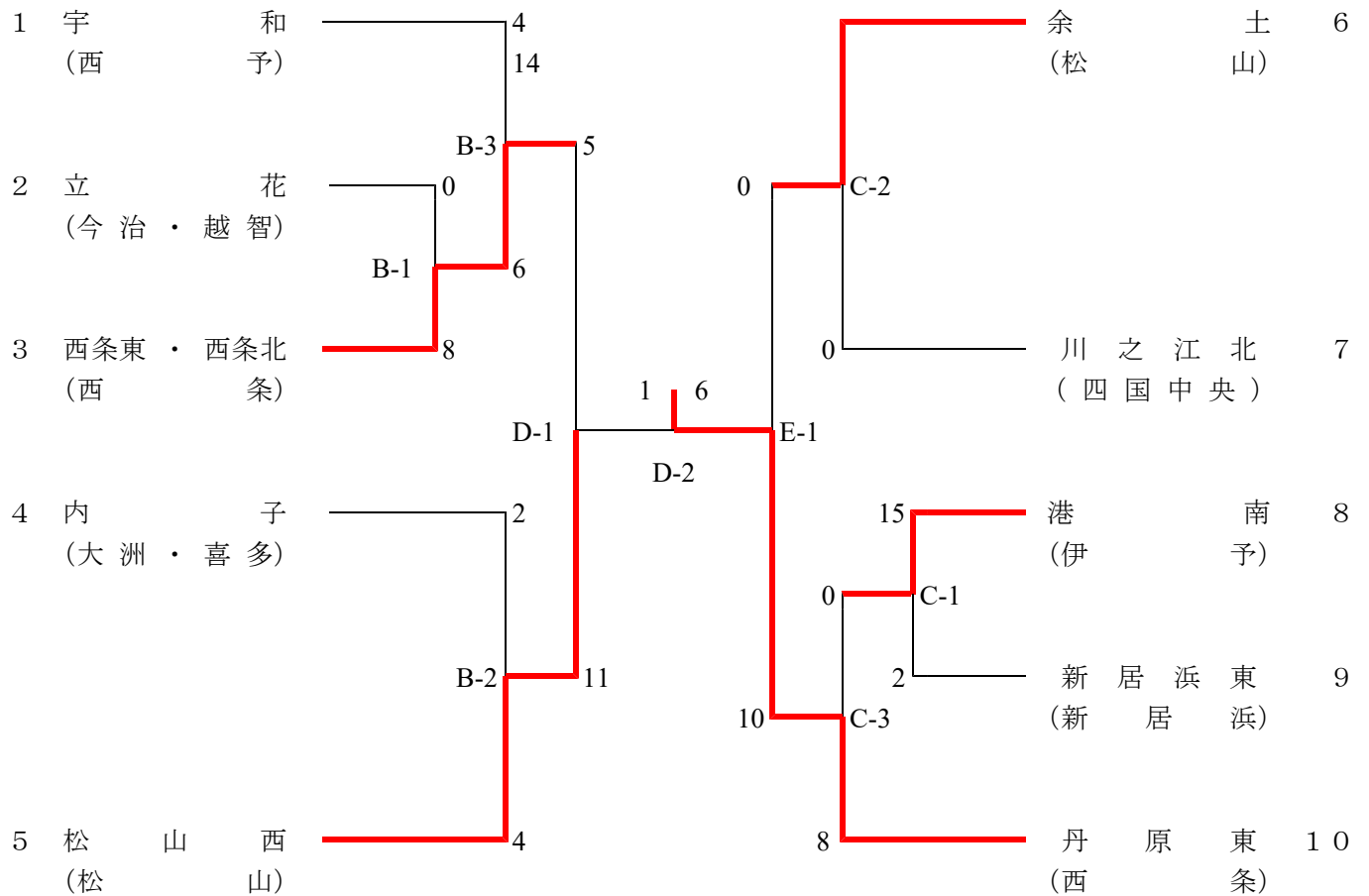

優勝 西条市立丹原東中学校
準優勝 松山市立西中学校

(若番が一塁側)

令和2年度 愛媛県中学校新人体育大会 ソフトボール男子

11月8日 結果

球場： 重信川かすみの森公園

| 【決勝】 | | 〔試合開始〕 | | | | 時 分 | | | | 〔所要時間〕 | | | | 時間 分 | |
|------|--|--------|---|---|---|-----|---|---|---|--------|----|----|----|------|--|
| チーム名 | | 1 | 2 | 3 | 4 | 5 | 6 | 7 | 8 | 9 | 10 | 11 | 12 | 計 | |
| 愛光 | | 1 | 0 | 1 | 0 | 2 | | | | | | | | 4 | |
| 重信 | | 5 | 0 | 5 | 0 | 1× | | | | | | | | 11 | |

〔5回コールド〕

| | |
|--|--|
| バッテリー（先攻） _____ バッテリー（後攻） _____ | 長打 （本塁打） _____ （三塁打） _____ （二塁打） _____ |
|--|--|

令和2年度 愛媛県中学校新人体育大会 ソフトボール女子

11月8日 結果

球場： 宇和運動公園多目的広場

| | 〔試合開始〕 | | | | 時 分 | | | | 〔試合開始〕 | | | | 時 分 | | | | 〔所要時間〕 | | 時間 分 | |
|-------|--------|---|---|---|-----|---|---|---|--------|----|----|----|-----|--|--|--|--------|--|------|--|
| チーム名 | 1 | 2 | 3 | 4 | 5 | 6 | 7 | 8 | 9 | 10 | 11 | 12 | 計 | | | | | | | |
| 立花 | 0 | 0 | 0 | 0 | 0 | | | | | | | | 0 | | | | | | | |
| 西条東・北 | 3 | 2 | 1 | 2 | × | | | | | | | | 8 | | | | | | | |

| | |
|--|---|
| バッテリー（先攻） _____ バッテリー（後攻） _____ | 長打 （本塁打） _____ （三塁打） _____ （二塁打） _____ |
|--|---|

| | 〔試合開始〕 | | | | 時 分 | | | | 〔試合開始〕 | | | | 時 分 | | | | 〔所要時間〕 | | 時間 分 | |
|------|--------|---|---|---|-----|---|---|---|--------|----|----|----|-----|--|--|--|--------|--|------|--|
| チーム名 | 1 | 2 | 3 | 4 | 5 | 6 | 7 | 8 | 9 | 10 | 11 | 12 | 計 | | | | | | | |
| 松山西 | 0 | 0 | 3 | 0 | 1 | 0 | | | | | | | 4 | | | | | | | |
| 内子 | 2 | 0 | 0 | 0 | 0 | 0 | | | | | | | 2 | | | | | | | |

| | |
|--|---|
| バッテリー（先攻） _____ バッテリー（後攻） _____ | 長打 （本塁打） _____ （三塁打） _____ （二塁打） _____ |
|--|---|

| | 〔試合開始〕 | | | | 時 分 | | | | 〔試合開始〕 | | | | 時 分 | | | | 〔所要時間〕 | | 時間 分 | |
|-------|--------|---|---|---|-----|---|---|---|--------|----|----|----|-----|--|--|--|--------|--|------|--|
| チーム名 | 1 | 2 | 3 | 4 | 5 | 6 | 7 | 8 | 9 | 10 | 11 | 12 | 計 | | | | | | | |
| 宇和 | 3 | 0 | 0 | 1 | 0 | | | | | | | | 4 | | | | | | | |
| 西条東・北 | 2 | 0 | 2 | 2 | × | | | | | | | | 6 | | | | | | | |

| | |
|--|---|
| バッテリー（先攻） _____ バッテリー（後攻） _____ | 長打 （本塁打） _____ （三塁打） _____ （二塁打） _____ |
|--|---|

| | 〔試合開始〕 | | | | 時 分 | | | | 〔試合開始〕 | | | | 時 分 | | | | 〔所要時間〕 | | 時間 分 | |
|------|--------|---|---|---|-----|---|---|---|--------|----|----|----|-----|--|--|--|--------|--|------|--|
| チーム名 | 1 | 2 | 3 | 4 | 5 | 6 | 7 | 8 | 9 | 10 | 11 | 12 | 計 | | | | | | | |
| 港南 | 5 | 4 | 1 | 5 | | | | | | | | | 15 | | | | | | | |
| 新居浜東 | 0 | 0 | 0 | 2 | | | | | | | | | 2 | | | | | | | |

| | |
|--|---|
| バッテリー（先攻） _____ バッテリー（後攻） _____ | 長打 （本塁打） _____ （三塁打） _____ （二塁打） _____ |
|--|---|

| | 〔試合開始〕 | | | | 時 分 | | | | 〔試合開始〕 | | | | 時 分 | | | | 〔所要時間〕 | | 時間 分 | |
|------|--------|---|---|---|-----|---|---|---|--------|----|----|----|-----|--|--|--|--------|--|------|--|
| チーム名 | 1 | 2 | 3 | 4 | 5 | 6 | 7 | 8 | 9 | 10 | 11 | 12 | 計 | | | | | | | |
| 川の江北 | 0 | 0 | 0 | 0 | | | | | | | | | 0 | | | | | | | |
| 余土 | 9 | 1 | 4 | | | | | | | | | | 14 | | | | | | | |

| | |
|--|--|
| バッテリー（先攻） _____ バッテリー（後攻） _____ | 長打 （本塁打） _____ （三塁打） _____ （二塁打） _____ |
|--|--|

| | 〔試合開始〕 | | | | 時 分 | | | | 〔試合開始〕 | | | | 時 分 | | | | 〔所要時間〕 | | 時間 分 | |
|------|--------|---|---|---|-----|---|---|---|--------|----|----|----|-----|--|--|--|--------|--|------|--|
| チーム名 | 1 | 2 | 3 | 4 | 5 | 6 | 7 | 8 | 9 | 10 | 11 | 12 | 計 | | | | | | | |
| 港南 | 0 | 0 | 0 | 0 | | | | | | | | | 0 | | | | | | | |
| 丹原東 | 4 | 0 | 2 | 2 | | | | | | | | | 8 | | | | | | | |

| | |
|--|--|
| バッテリー（先攻） _____ バッテリー（後攻） _____ | 長打 （本塁打） _____ （三塁打） _____ （二塁打） _____ |
|--|--|

| | 〔試合開始〕 | | | | 時 分 | | | | 〔試合開始〕 | | | | 時 分 | | | | 〔所要時間〕 | | 時間 分 | |
|------|--------|---|---|---|-----|---|---|---|--------|----|----|----|-----|--|--|--|--------|--|------|--|
| チーム名 | 1 | 2 | 3 | 4 | 5 | 6 | 7 | 8 | 9 | 10 | 11 | 12 | 計 | | | | | | | |
| | | | | | | | | | | | | | 0 | | | | | | | |
| | | | | | | | | | | | | | 0 | | | | | | | |

| | |
|--|--|
| バッテリー（先攻） _____ バッテリー（後攻） _____ | 長打 （本塁打） _____ （三塁打） _____ （二塁打） _____ |
|--|--|

| | 〔試合開始〕 | | | | 時 分 | | | | 〔試合開始〕 | | | | 時 分 | | | | 〔所要時間〕 | | 時間 分 | |
|------|--------|---|---|---|-----|---|---|---|--------|----|----|----|-----|--|--|--|--------|--|------|--|
| チーム名 | 1 | 2 | 3 | 4 | 5 | 6 | 7 | 8 | 9 | 10 | 11 | 12 | 計 | | | | | | | |
| | | | | | | | | | | | | | 0 | | | | | | | |
| | | | | | | | | | | | | | 0 | | | | | | | |

| | |
|--|--|
| バッテリー（先攻） _____ バッテリー（後攻） _____ | 長打 （本塁打） _____ （三塁打） _____ （二塁打） _____ |
|--|--|

令和2年度 愛媛県中学校新人体育大会 ソフトボール女子

11月9日 結果

球場： 宇和運動公園多目的広場

| 準決勝 | 〔試合開始〕 | | | | 時 分 | | | | 〔試合開始〕 | | | | 時 分 | | | | 〔所要時間〕 | | 時間 分 | |
|-------|--------|---|---|---|-----|---|---|---|--------|----|----|----|-----|--|--|--|--------|--|------|--|
| チーム名 | 1 | 2 | 3 | 4 | 5 | 6 | 7 | 8 | 9 | 10 | 11 | 12 | 計 | | | | | | | |
| 松山西 | 4 | 7 | 0 | 0 | | | | | | | | | 11 | | | | | | | |
| 西条東・北 | 1 | 2 | 1 | 1 | | | | | | | | | 5 | | | | | | | |

| | |
|--|---|
| バッテリー（先攻） _____ バッテリー（後攻） _____ | 長打 （本塁打） _____ （三塁打） _____ （二塁打） _____ |
|--|---|

| 準決勝 | 〔試合開始〕 | | | | 時 分 | | | | 〔試合開始〕 | | | | 時 分 | | | | 〔所要時間〕 | | 時間 分 | |
|------|--------|---|---|---|-----|---|---|---|--------|----|----|----|-----|--|--|--|--------|--|------|--|
| チーム名 | 1 | 2 | 3 | 4 | 5 | 6 | 7 | 8 | 9 | 10 | 11 | 12 | 計 | | | | | | | |
| 丹原東 | 2 | 0 | 3 | 0 | 0 | 0 | 5 | | | | | | 10 | | | | | | | |
| 余土 | 0 | 0 | 0 | 0 | 0 | 0 | 0 | | | | | | 0 | | | | | | | |

| | |
|--|---|
| バッテリー（先攻） _____ バッテリー（後攻） _____ | 長打 （本塁打） _____ （三塁打） _____ （二塁打） _____ |
|--|---|

| 決勝 | 〔試合開始〕 | | | | 時 分 | | | | 〔試合開始〕 | | | | 時 分 | | | | 〔所要時間〕 | | 時間 分 | |
|------|--------|---|---|---|-----|---|---|---|--------|----|----|----|-----|--|--|--|--------|--|------|--|
| チーム名 | 1 | 2 | 3 | 4 | 5 | 6 | 7 | 8 | 9 | 10 | 11 | 12 | 計 | | | | | | | |
| 松山西 | 0 | 0 | 1 | 0 | 0 | 0 | 0 | | | | | | 1 | | | | | | | |
| 丹原東 | 0 | 0 | 0 | 2 | 4 | 0 | × | | | | | | 6 | | | | | | | |

| | |
|--|---|
| バッテリー（先攻） _____ バッテリー（後攻） _____ | 長打 （本塁打） _____ （三塁打） _____ （二塁打） _____ |
|--|---|