

令和5年度 第75回愛媛県中学校総合体育大会 剣道競技 男子個人戦

順位	所属	選手名	対戦相手	結果	試合日	対戦相手	選手名	所属	順位
1	(今治南)	馬木	友澤	×	1-17	友澤	(三間)	39	
2	(川内)	山下	野口	×	1-17	野口	(今治南)	40	
3	(小田)	黒田	乗松	×	1-14	乗松	(砥部)	41	
4	(北条南)	戸田	山本	×	1-25	山本	(椿)	42	
5	(小松)	曾我部	森高	×	1-18	森高	(東予東)	43	
6	(双海)	西畑	水谷	×	1-29	水谷	(久万)	44	
7	(三間)	藤原郁	高橋	×	1-19	高橋	(今治西)	45	
8	(宇和)	松浦	宮内	×	1-15	宮内	(内子)	46	
9	(北中)	武智	綾戸	×	1-20	綾戸	(新居浜南)	47	
10	(船木)	越智	森川	×	1-26	森川	(勝山)	48	
11	(城辺)	小林大	松田	×	1-32	松田	(日吉)	49	
12	(大島)	村上	後藤	×	1-21	後藤	(北中)	50	
13	(新居浜南)	高島	三好	×	1-27	三好	(宇和)	51	
14	(桑原)	山本	村上	×	1-22	村上	(川之江南)	52	
15	(北郷)	木村	濱田	×	1-30	濱田	(双海)	53	
16	(余土)	上甲	佐伯	×	1-23	佐伯	(東予東)	54	
17	(川之江南)	田辺	井関	×	1-28	井関	(城辺)	55	
18	(港南)	西本	和泉元	×	1-16	和泉元	(久米)	56	
19	(東予東)	本田	塩出	×	1-24	塩出	(新居浜東)	57	
20	(東予東)	松岡	砂嶽	×	2-24	砂嶽	(内宮)	58	
21	(砥部)	藤川	志賀	×	2-16	志賀	(東予西)	59	
22	(大三島)	金子	奥川	×	2-28	奥川	(宇和)	60	
23	(南第二)	森岡	豊嶋	×	2-23	豊嶋	(今治東中等)	61	
24	(大洲北)	谷口	神毛	不戦勝	2-30	神毛	(大洲北)	62	
25	(川之江南)	宇田	赤瀬	×	2-22	赤瀬	(今治明德)	63	
26	(済美平成)	八束	和泉	不戦勝	2-27	和泉	(垣生)	64	
27	(新居浜南)	國光	加地	×	2-21	加地	(新居浜南)	65	
28	(三間)	吉岡	魚見倫	×	2-29	魚見倫	(双海)	66	
29	(日吉)	矢野	美佐田	×	2-32	美佐田	(大島)	67	
30	(城辺)	小林千	菅	×	2-20	菅	(久万)	68	
31	(久万)	名智	平田	×	2-15	平田	(三島西)	69	
32	(東予東)	神野	中平	×	2-26	中平	(余土)	70	
33	(北中)	中島	松本	×	2-19	松本	(船木)	71	
34	(川東)	神野	倉田	×	2-29	倉田	(城辺)	72	
35	(小野)	岡本	井上	×	2-18	井上	(伊予)	73	
36	(宇和)	東	藤原拓	×	2-25	藤原拓	(三間)	74	
37	(今治西)	宇高	小黒	×	2-14	小黒	(南第二)	75	
38	(双海)	魚見連	首藤	×	2-17	首藤	(東予東)	76	

塩出 大輔 (新居浜市立東中学校)

山本 (桑原)

松岡 (東予東)

塩出 (新居浜東)

砂嶽 (内宮)

令和5年度 第75回愛媛県中学校総合体育大会 剣道競技 女子個人戦

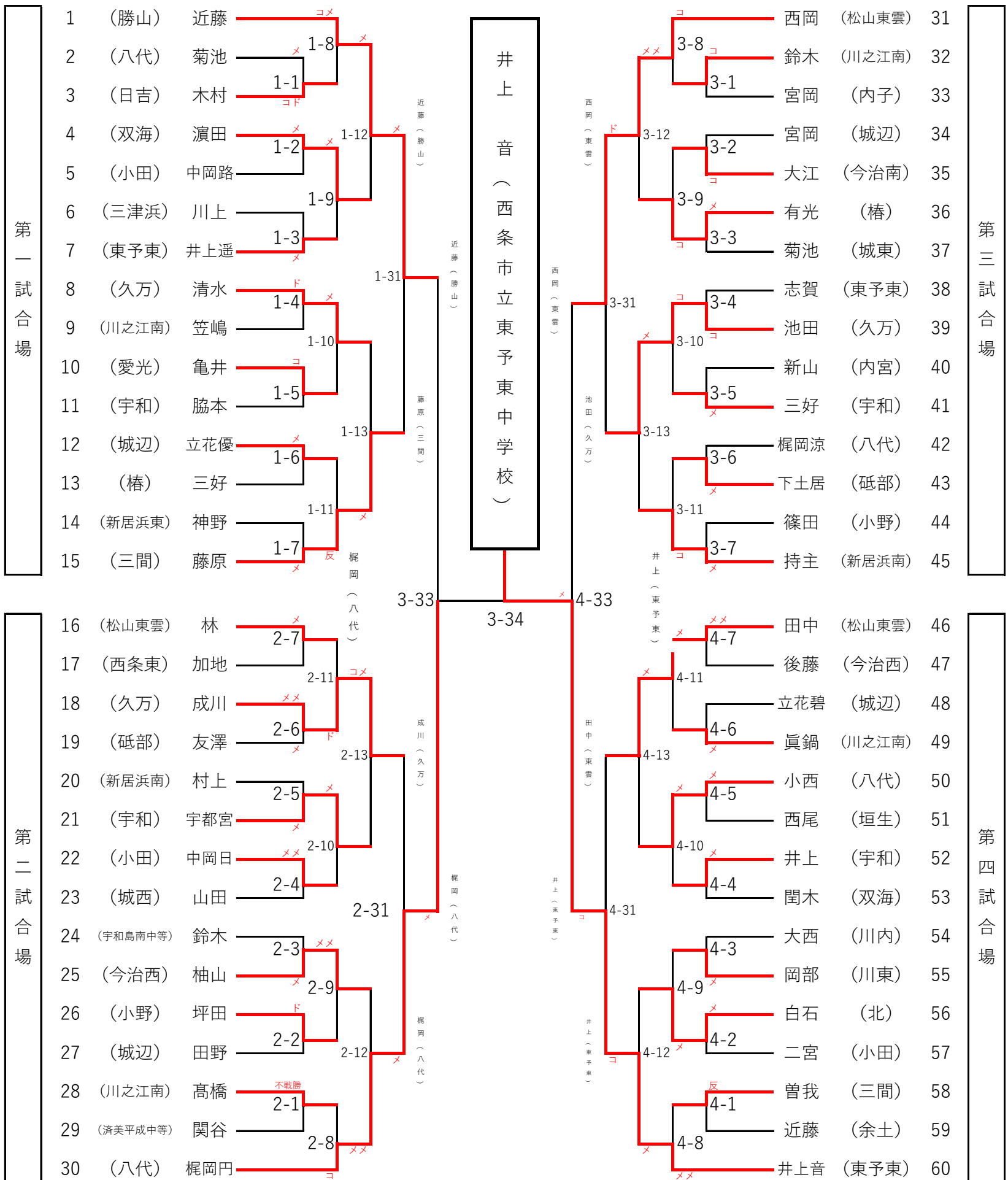

令和5年度 第75回愛媛県中学校総合体育大会 団体戦結果

剣道

男子

【第1試合場】

【第2試合場】

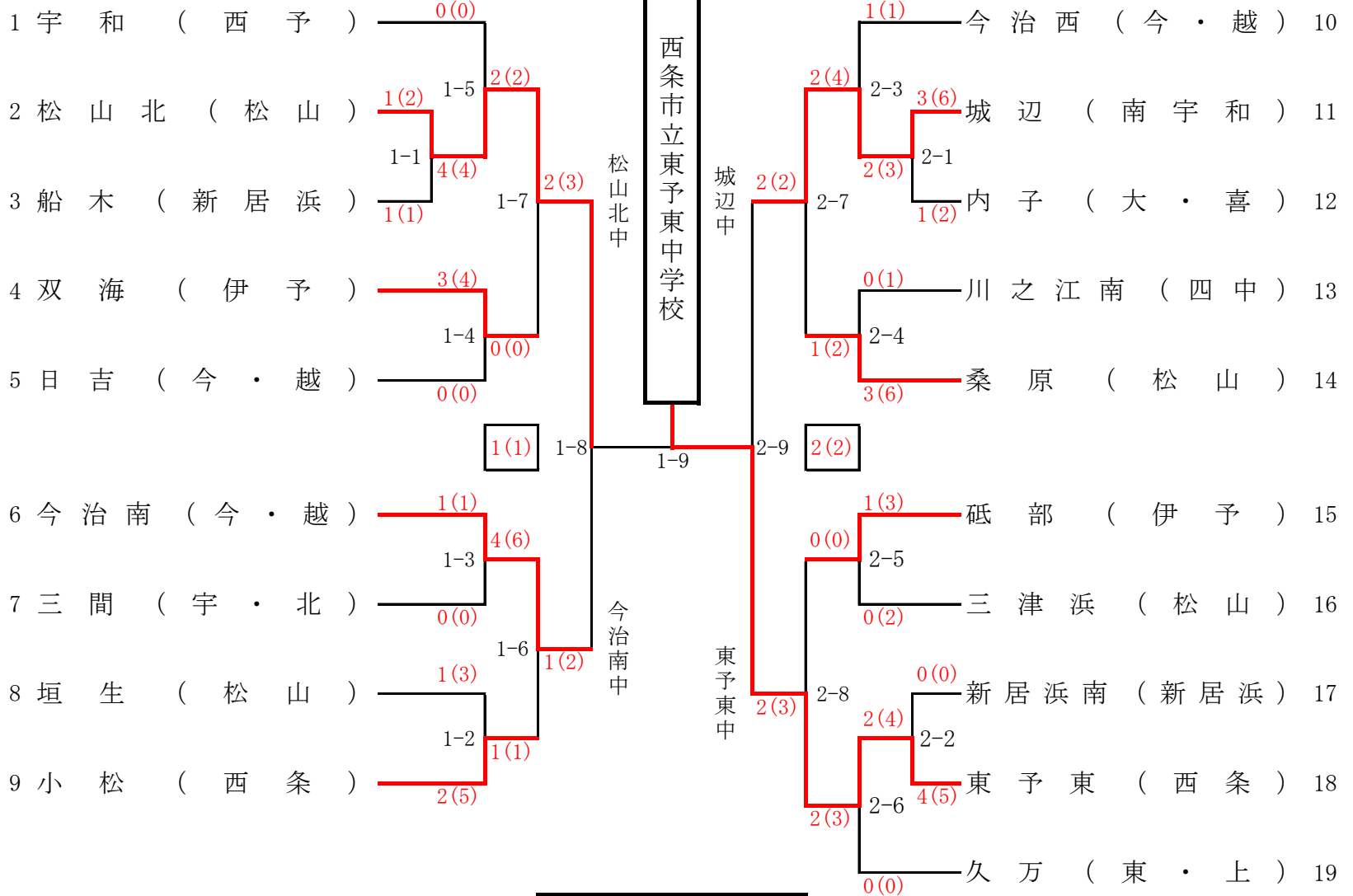

女子

【第3試合場】

【第4試合場】

