

第58回愛媛県総合体育大会（柔道競技）個人戦結果報告

技の表記 一本勝（⑩+技の名称） 優勢勝（⑦…技あり・警告勝、⑤…有効・注意勝、③…判定勝）

男子55kg級 <第1試合場>

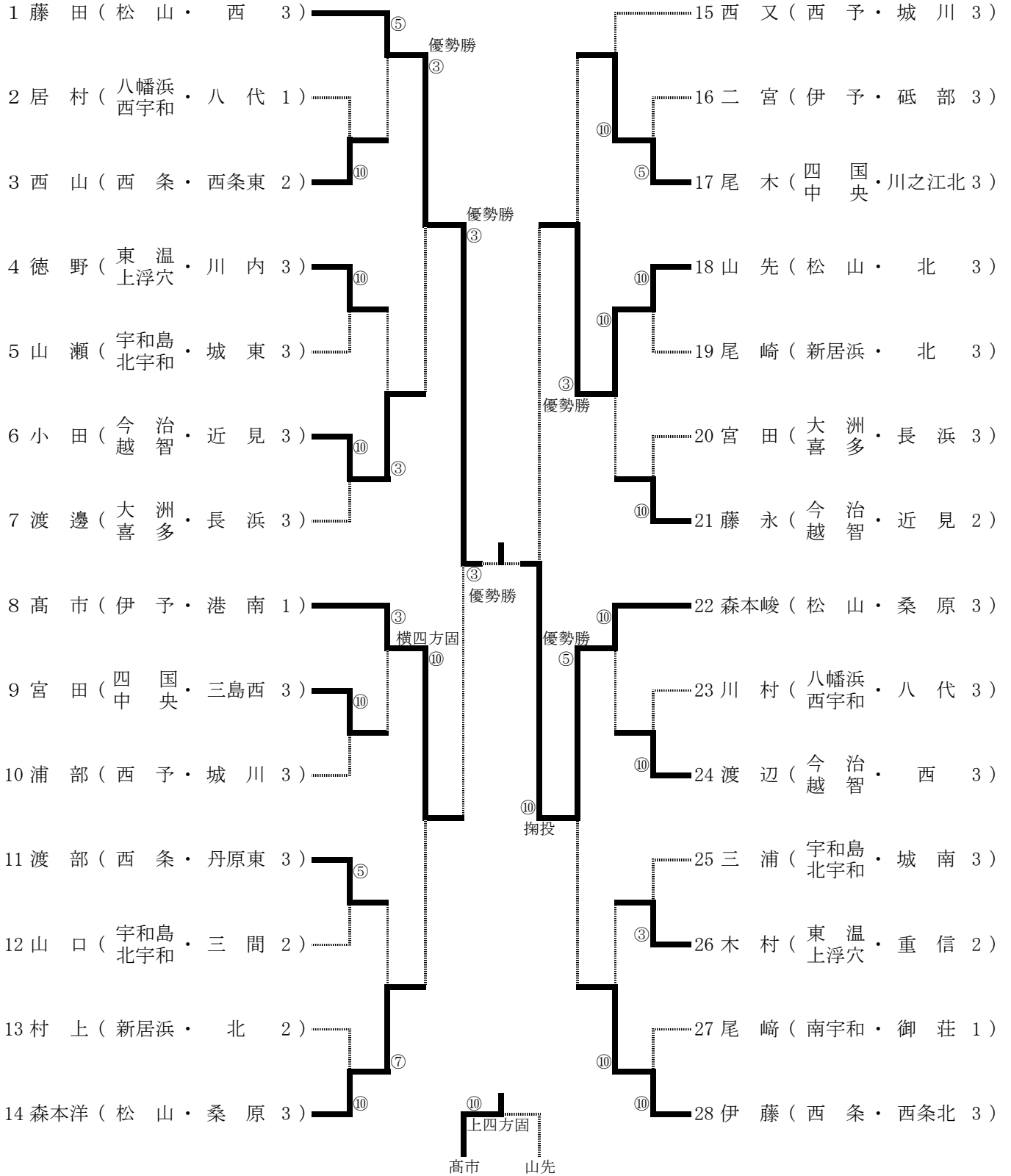

男子60kg級

<第1試合場>

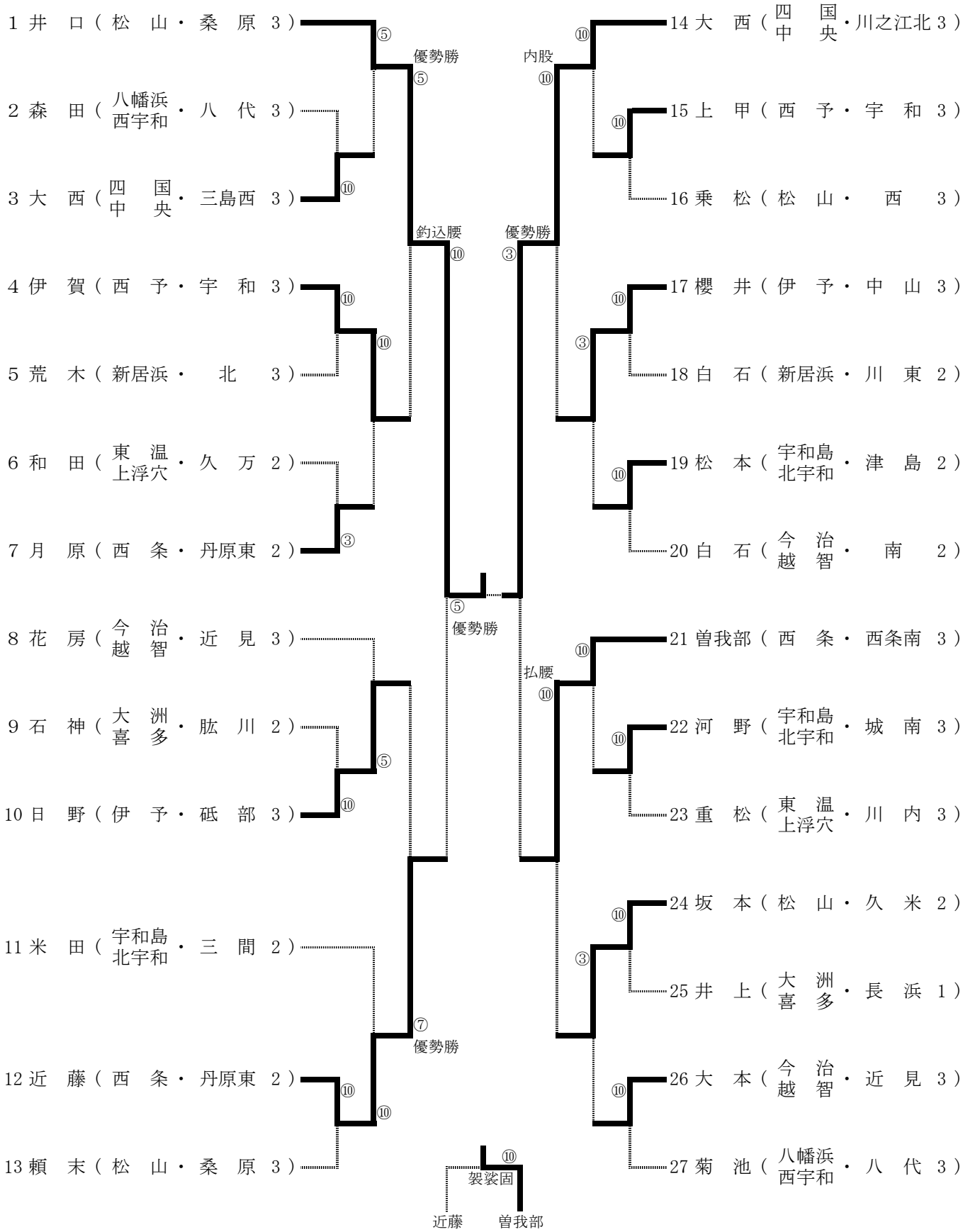

男子66kg級

<第2試合場>

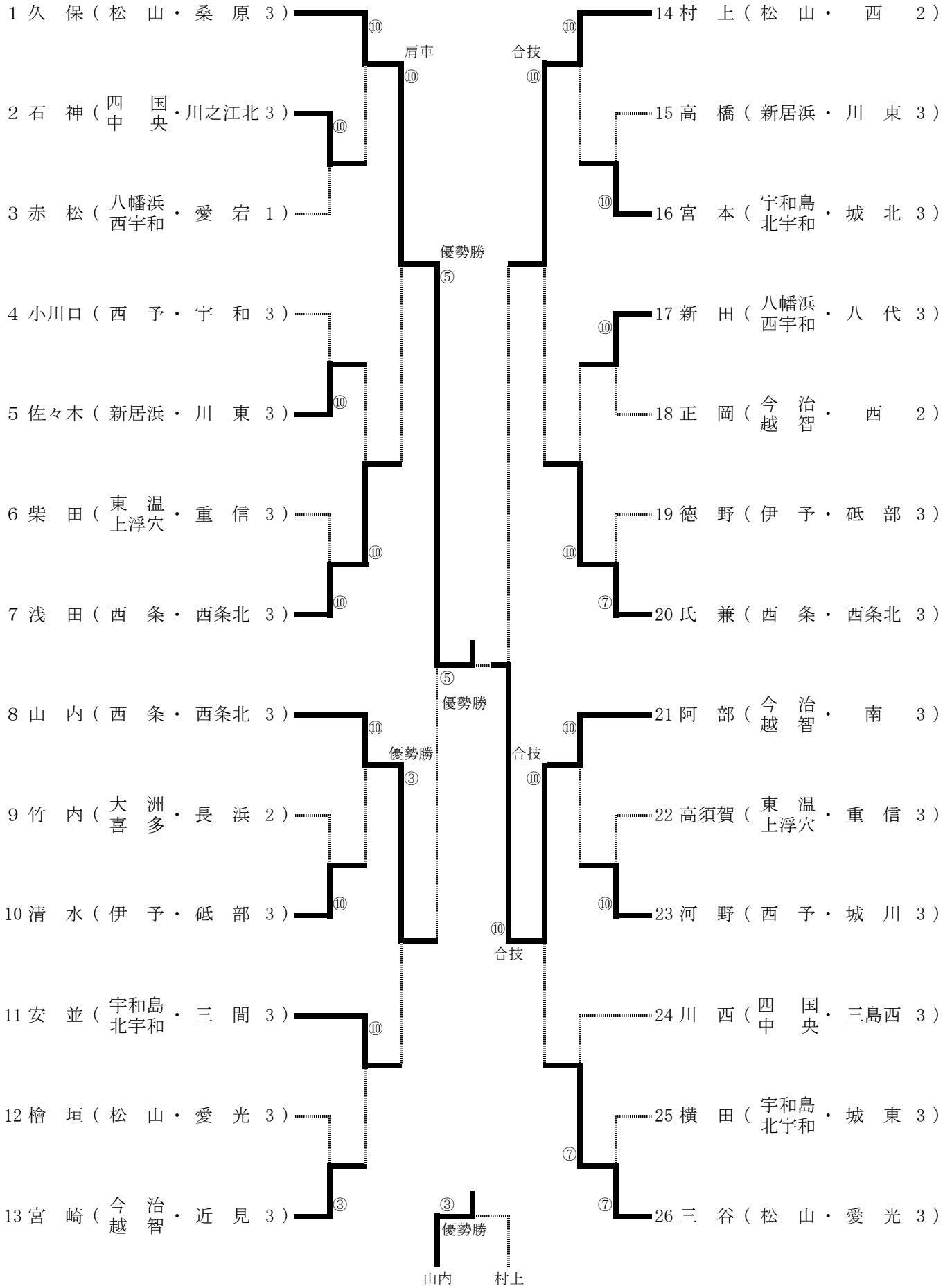

男子73kg級

<第2試合場>

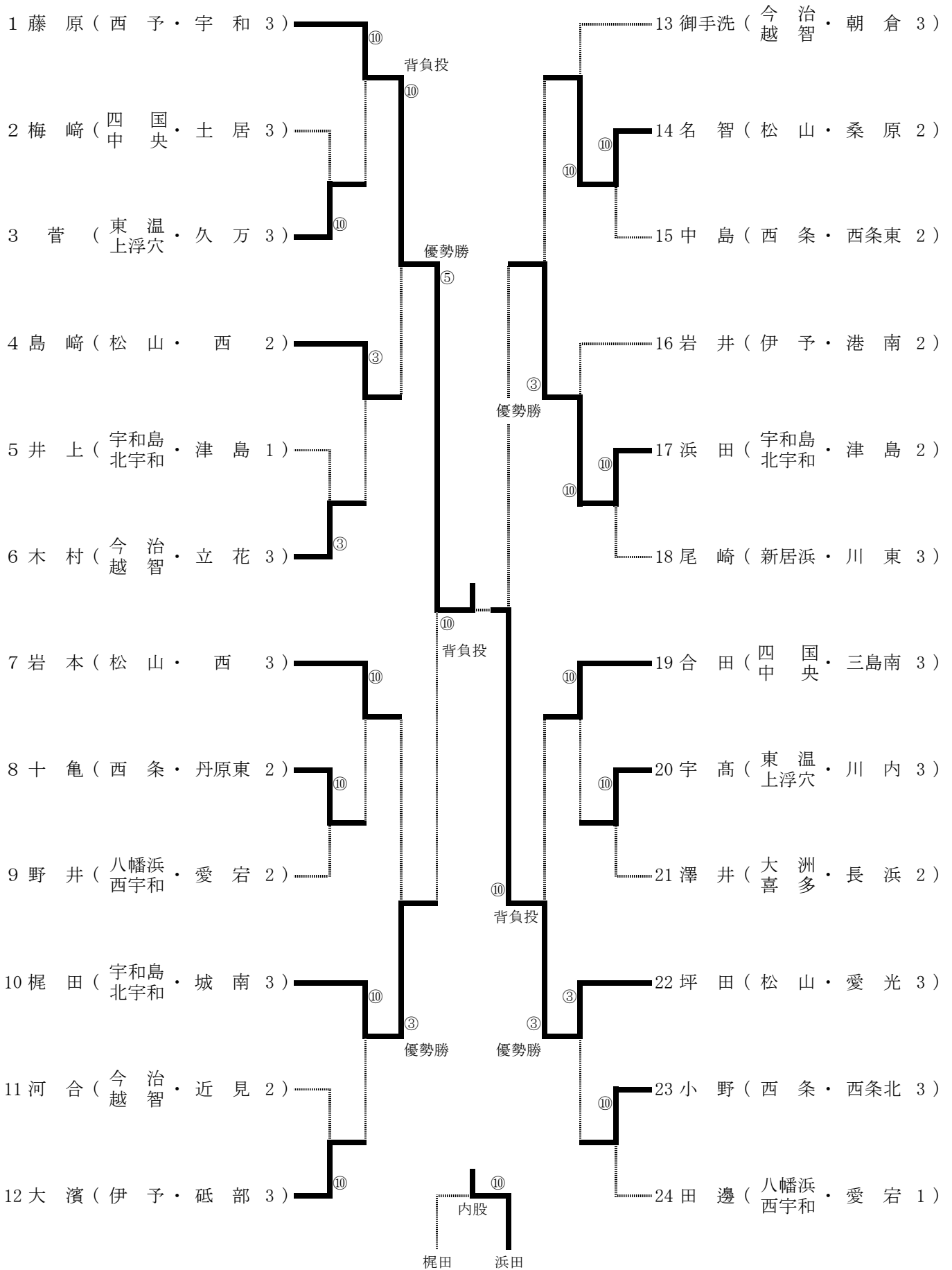

男子 81kg 級

<第3試合場>

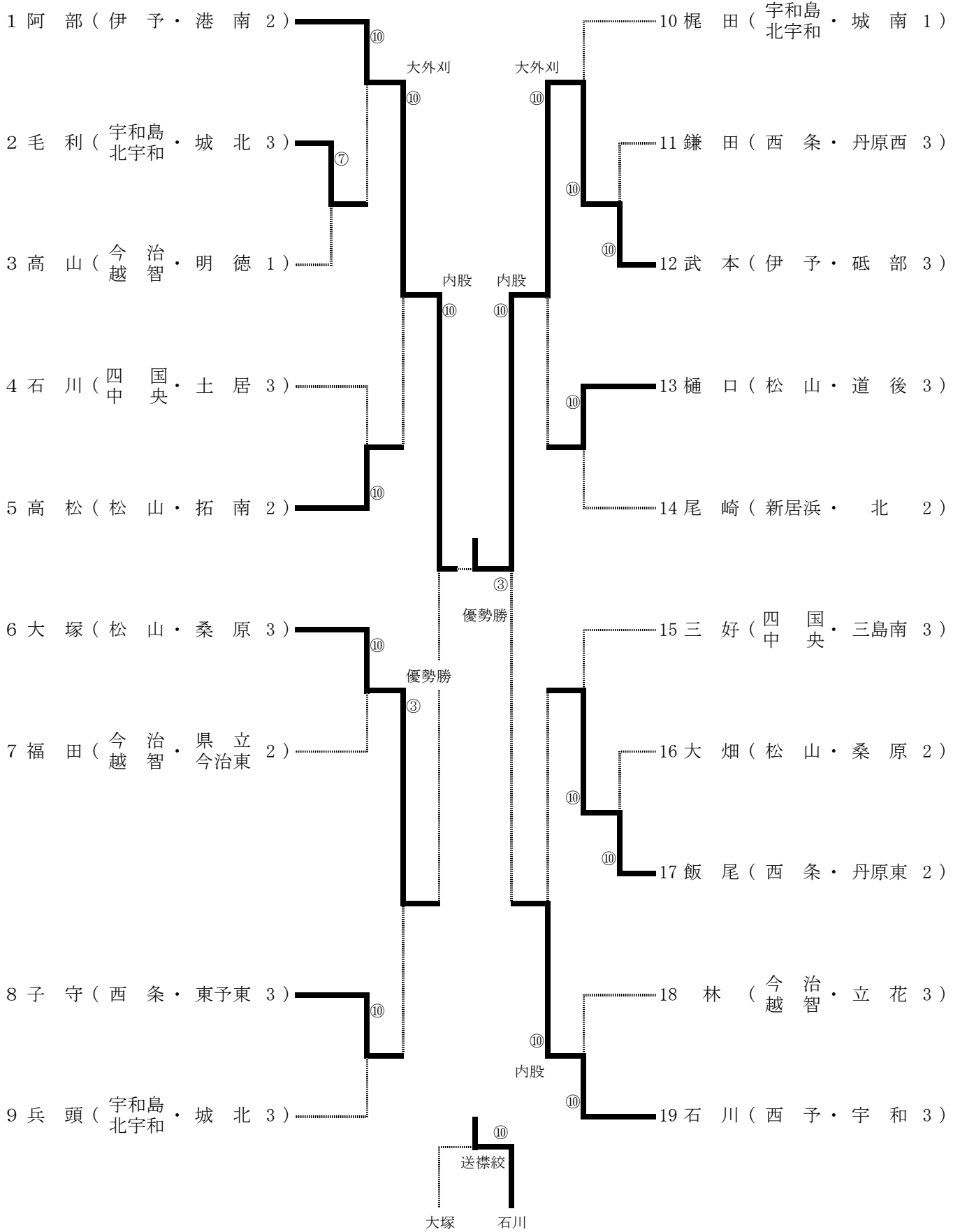

男子90kg級

<第3試合場>

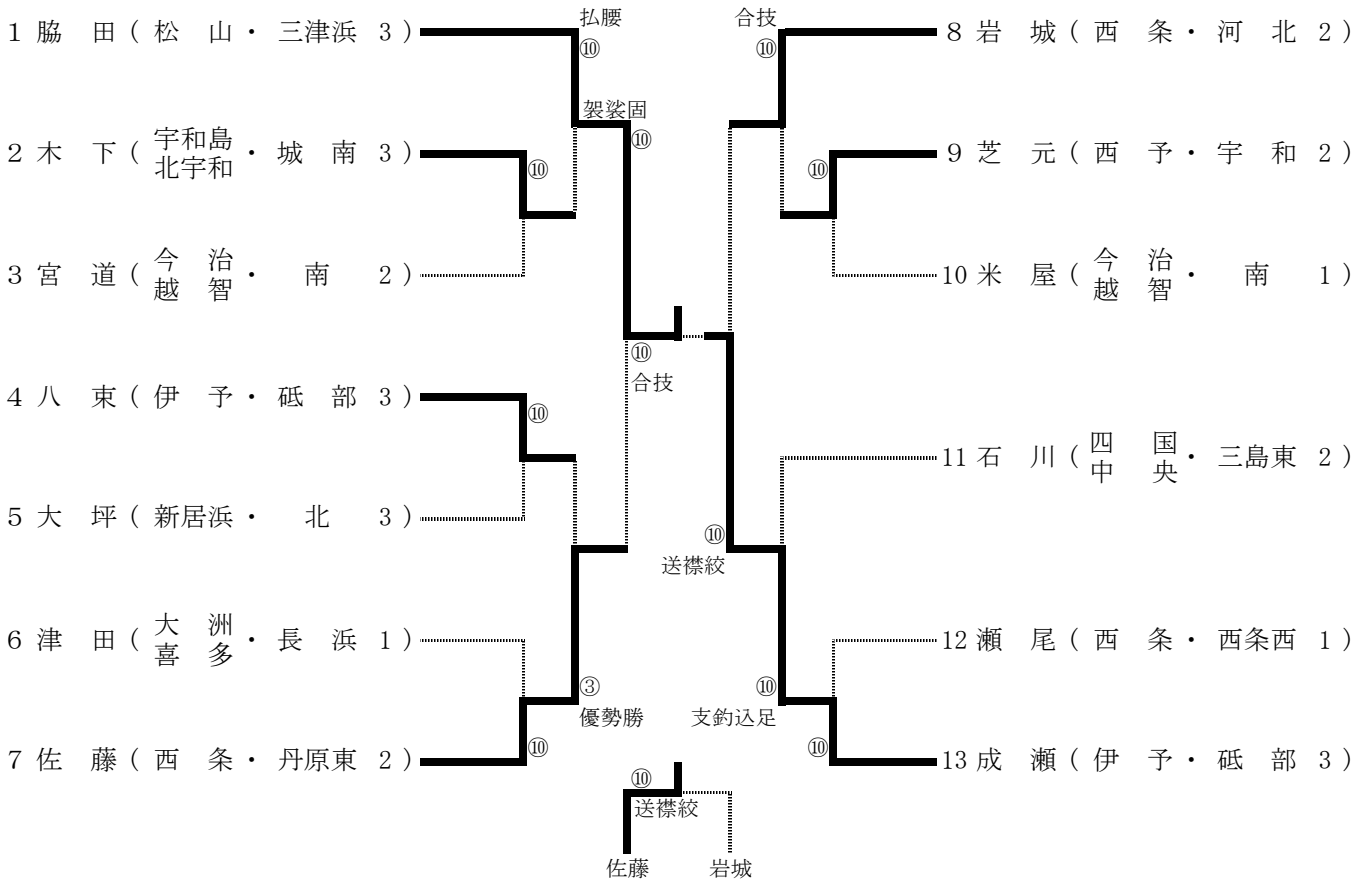

男子90kg超級

<第3試合場>

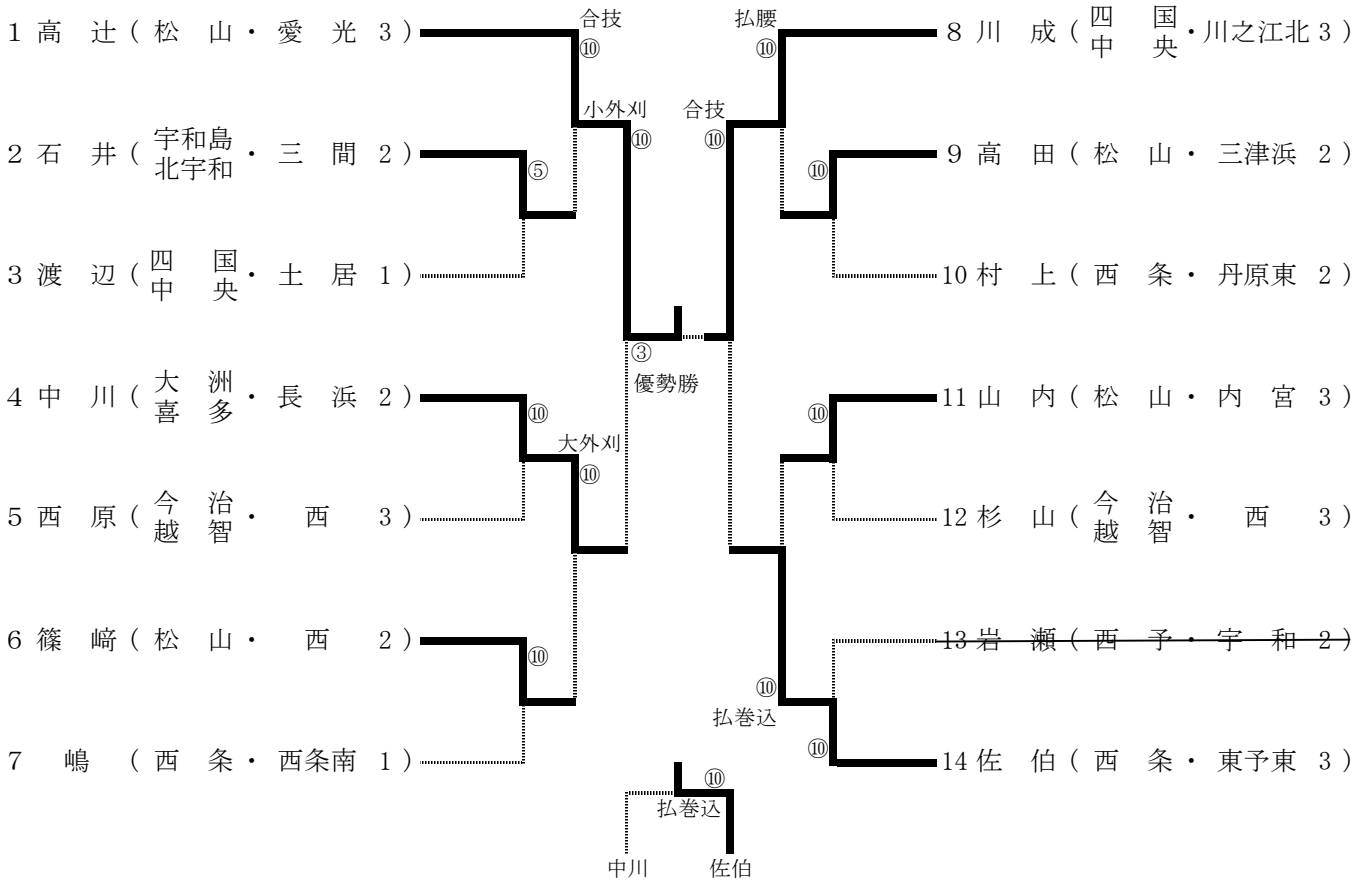

女子44kg級

<第3試合場>

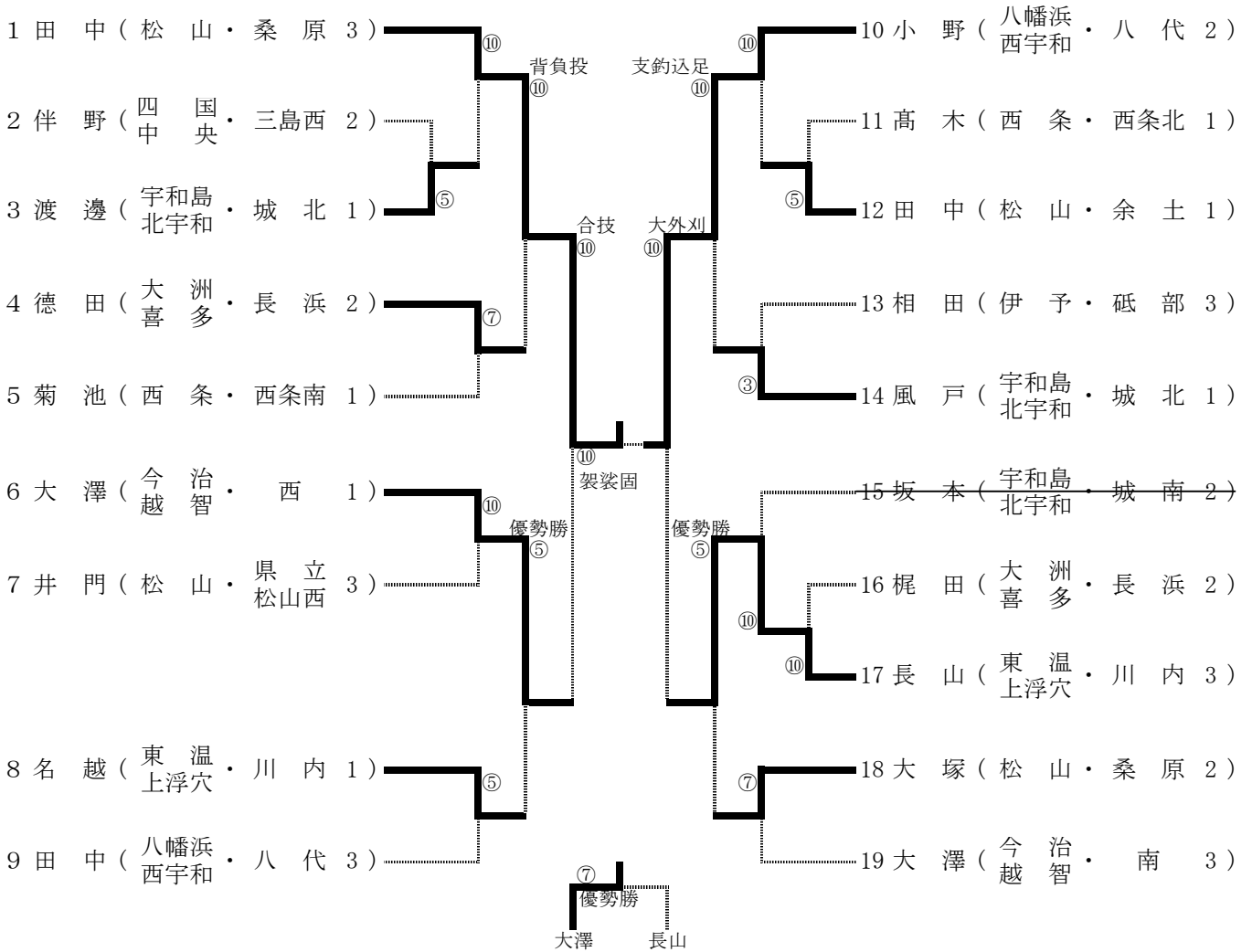

女子48kg級

<第4試合場>

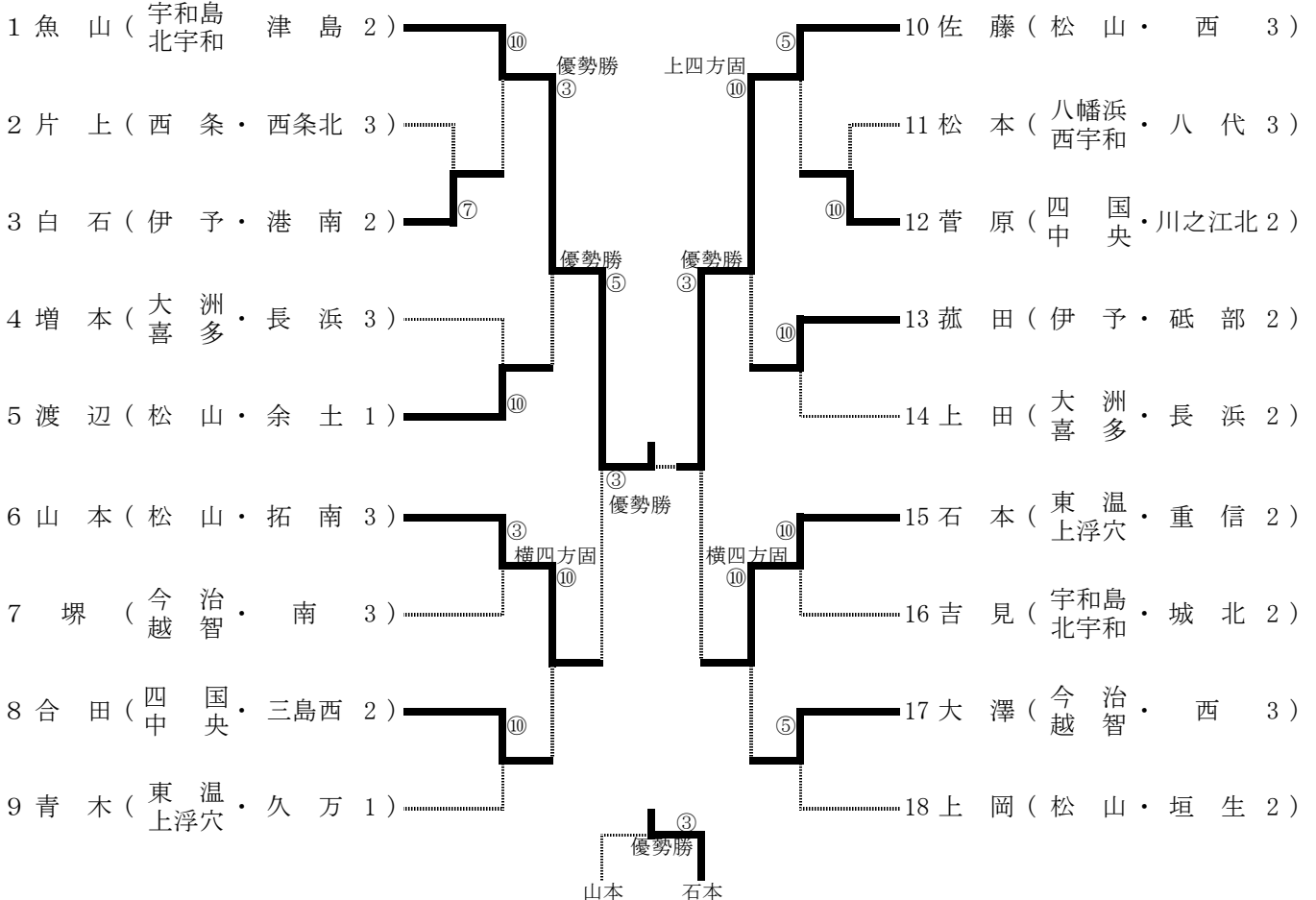

女子52kg級 <第4試合場>

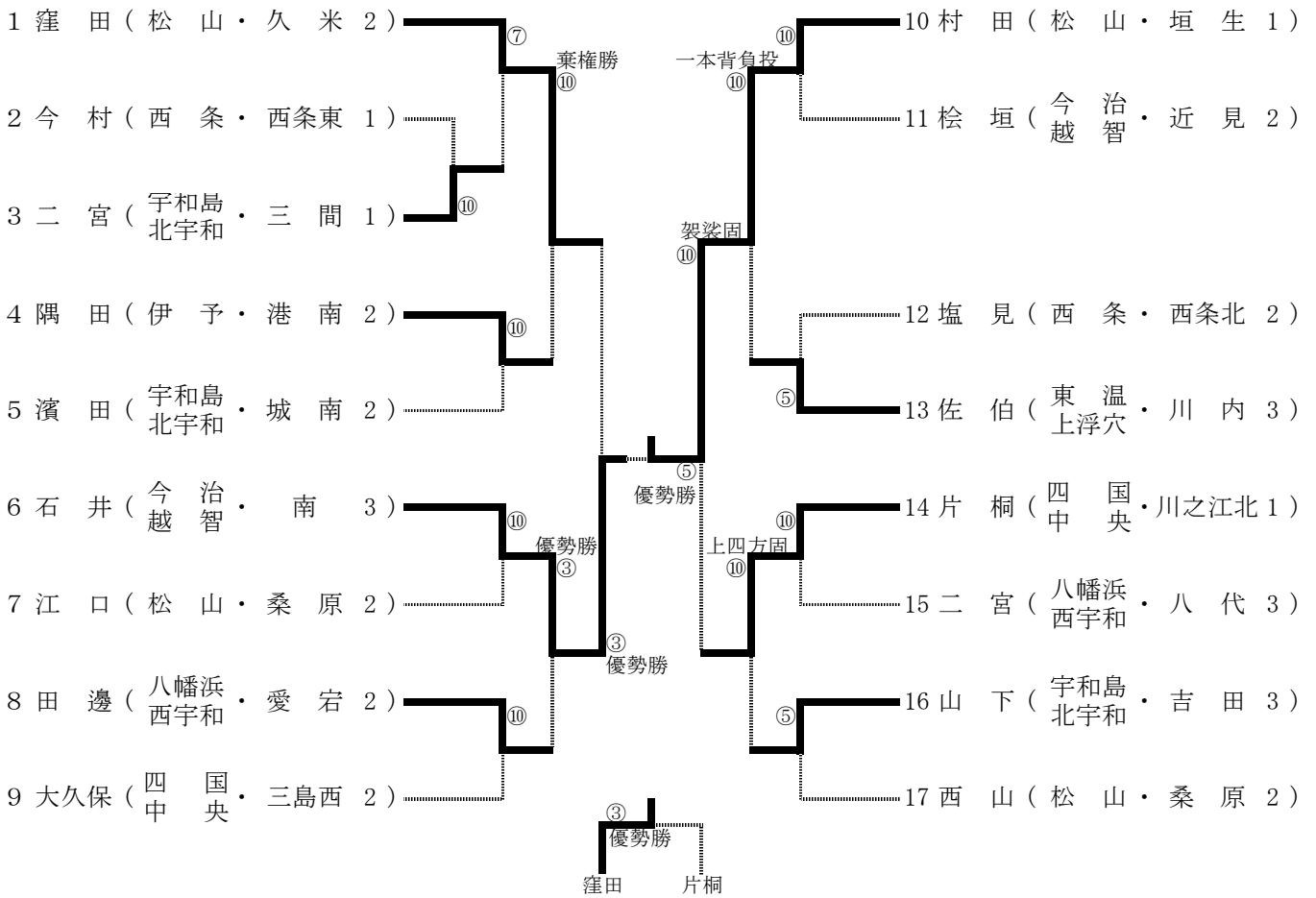

女子57kg級 <第4試合場>

