

平成23年度第24回愛媛県中学校新人体育大会 兼
第5回愛媛県中学校新人アスリート強化育成大会

剣 道

責任者 小笠原 宏実 (南第二中)

1	期	日	平成23年11月5日(土)・6日(日)					
2	会	場	一本松交流促進センター					
3	開	場	時	刻	5・6日 8:00			
4	審	判	・	監	督	会	議	5日 9:40 ・ 6日 9:15
5	開	会	式	5日 10:00				
6	試	合	開	始	5日 10:20 ・ 6日 9:30			
7	組	み	合	わ	せ			

男 子

【第1試合場】

【第2試合場】

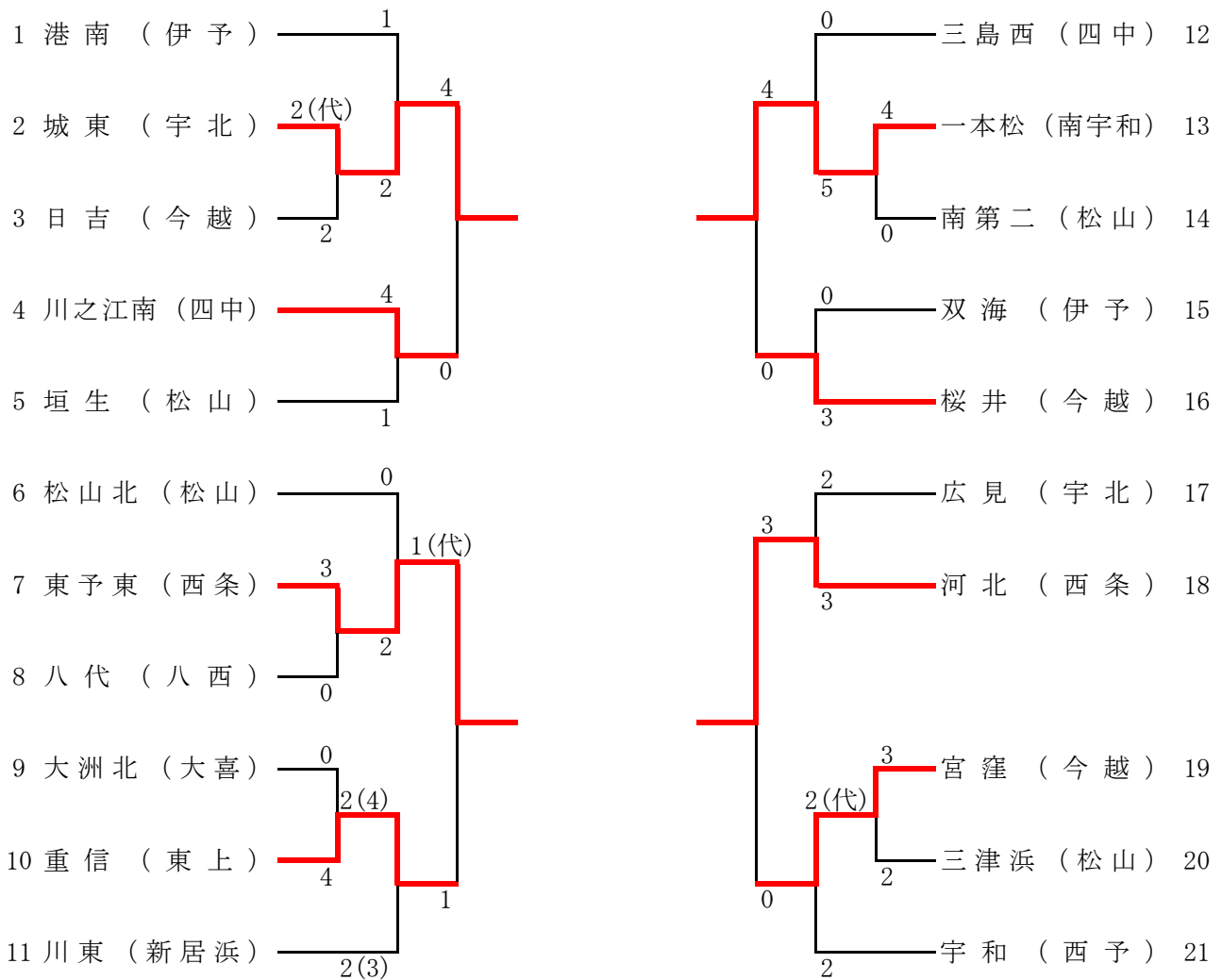

女子

【第3試合場】

【第4試合場】

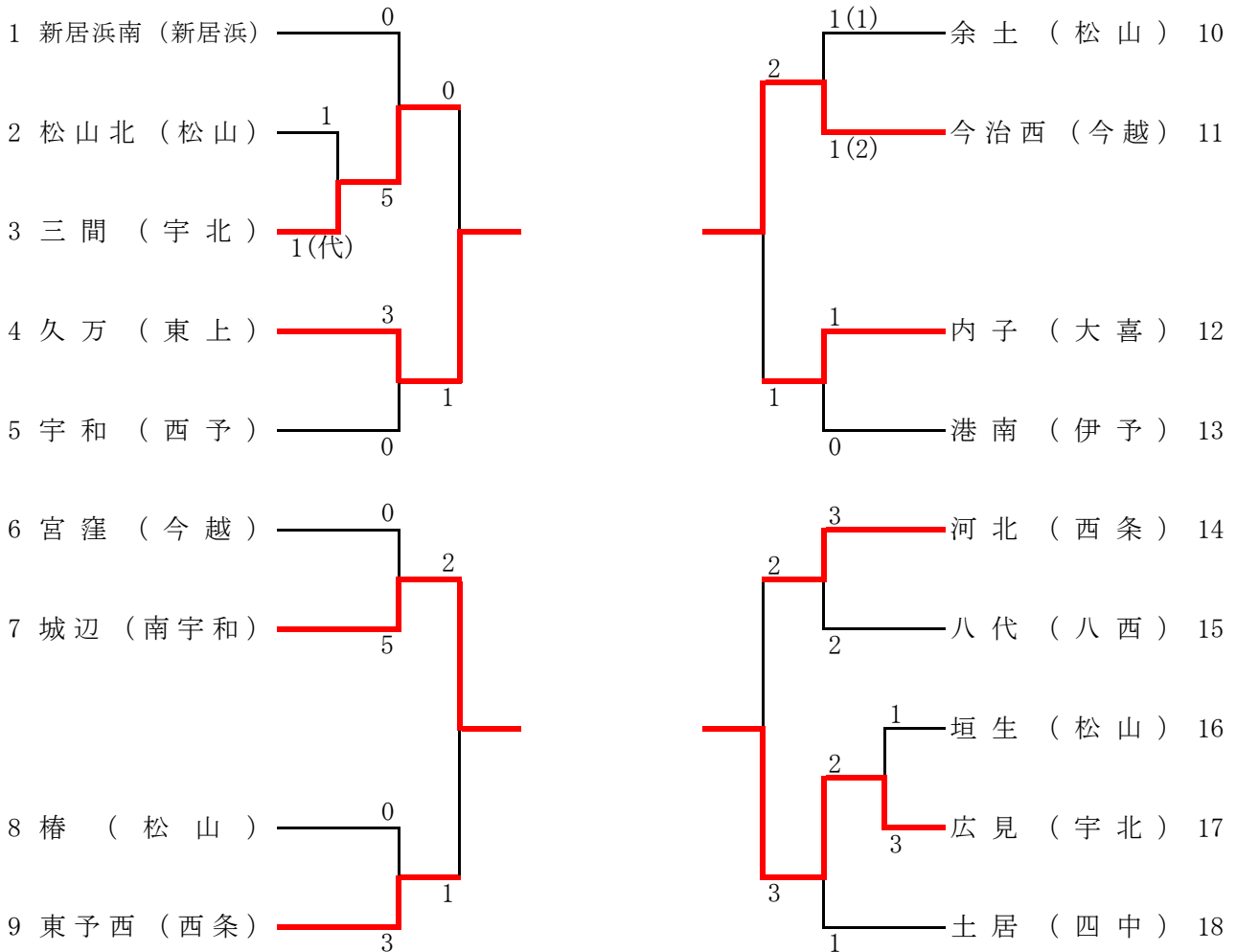

- ※ 垂れに学校名『～中』(横)、姓(縦)が記入してある黒または紺色の布地の名札を着用する。
- ※ 学校名以外の名称が袖口に付いている剣道着の着用は認めない。(所属学校に関係のないワッペンも認めない。)
- ※ サポーター、テーピング、足袋等使用する場合は、自分の試合が始まるまでに各試合場の審判主任に各自口頭で申し出ること。
- ※ 竹刀の弦の色は、白、黄、紫のいずれかとする。
- ※ 柄革は、滑り止め(ゴム等)や、模様等のない無地のもので、白色とする。
- ※ 鐙は直径9cm以内、革色(白色可)のものとする。
- ※ 面乳革は、大きさ、色、模様も含めて華美にならないように配慮し、色は黒色または紺色とする。
- ※ 面紐の長さは、結び目より40cm程度とする。
- ※ 各校紅白の目印を持参する。
- ※ オーダー表を持参する。(サイズは諸連絡事項に記載されてある通り。4人の場合は次鋒抜き、3人の場合は次鋒・副将抜き)

愛媛県新人体育大会 剣道

【男子団体決勝リーグ】

《1部リーグ》

	城東	河北	一本松	東予東	勝ち点	勝者数	総本数	順位
城東		$\frac{3}{1}$	$\frac{1}{0}$	$\frac{1}{0}$	0	1	5	4
河北	$\frac{4}{2}$		$\frac{0}{0}$	$\frac{1}{0}$	1	2	5	3
一本松	$\frac{5}{3}$	$\frac{5}{3}$		$\frac{3}{1}$	2	7	13	2
東予東	$\frac{7}{3}$	$\frac{8}{4}$	$\frac{4}{2}$		3	9	19	1

【男子団体決勝リーグ】

《2部リーグ》

	川之江南	宮窪	重信	桜井	勝ち点	勝者数	総本数	順位
川之江南		$\frac{4}{2}$	$\frac{0}{0}$	$\frac{4}{2}$	0	4	8	8
宮窪	$\frac{5}{3}$		$\frac{3}{2}$	$\frac{4}{2}$	1	7	12	7
重信	$\frac{6}{5}$	$\frac{5}{3}$		$\frac{7}{3}$	3	11	18	5
桜井	$\frac{6}{3}$	$\frac{6}{3}$	$\frac{1}{0}$		2	6	13	6

愛媛県新人体育大会 剣道

【女子団体決勝リーグ】

《1部リーグ》

	城辺	広見	久万	今治西	勝ち点	勝者数	総本数	順位
城辺		$\frac{9}{5}$	$\frac{8}{4}$	$\frac{7}{3}$	3	12	24	1
広見	$\frac{0}{0}$		$\frac{5}{2}$	$\frac{2}{1}$	0	3	7	4
久万	$\frac{1}{0}$	$\frac{8}{3}$		$\frac{5}{2}$	1	5	14	3
今治西	$\frac{1}{0}$	$\frac{5}{3}$	$\frac{6}{3}$		2	6	12	2

【女子団体決勝リーグ】

《2部リーグ》

	東予西	河北	内子	三間	勝ち点	勝者数	総本数	順位
東予西		$\frac{5}{3}$	$\frac{5}{3}$	$\frac{5}{3}$	3	9	15	5
河北	$\frac{1}{1}$		$\frac{3}{2}$	$\frac{1}{1}$	0	4	5	8
内子	$\frac{0}{0}$	$\frac{4}{2}$		$\frac{2}{1}$	1	3	6	7
三間	$\frac{2}{1}$	$\frac{4}{2}$	$\frac{6}{3}$		2	6	12	6

平成23年度 愛媛県中学校新人体育大会 剣道競技 女子個人戦

【第3試合場】

【第4試合場】

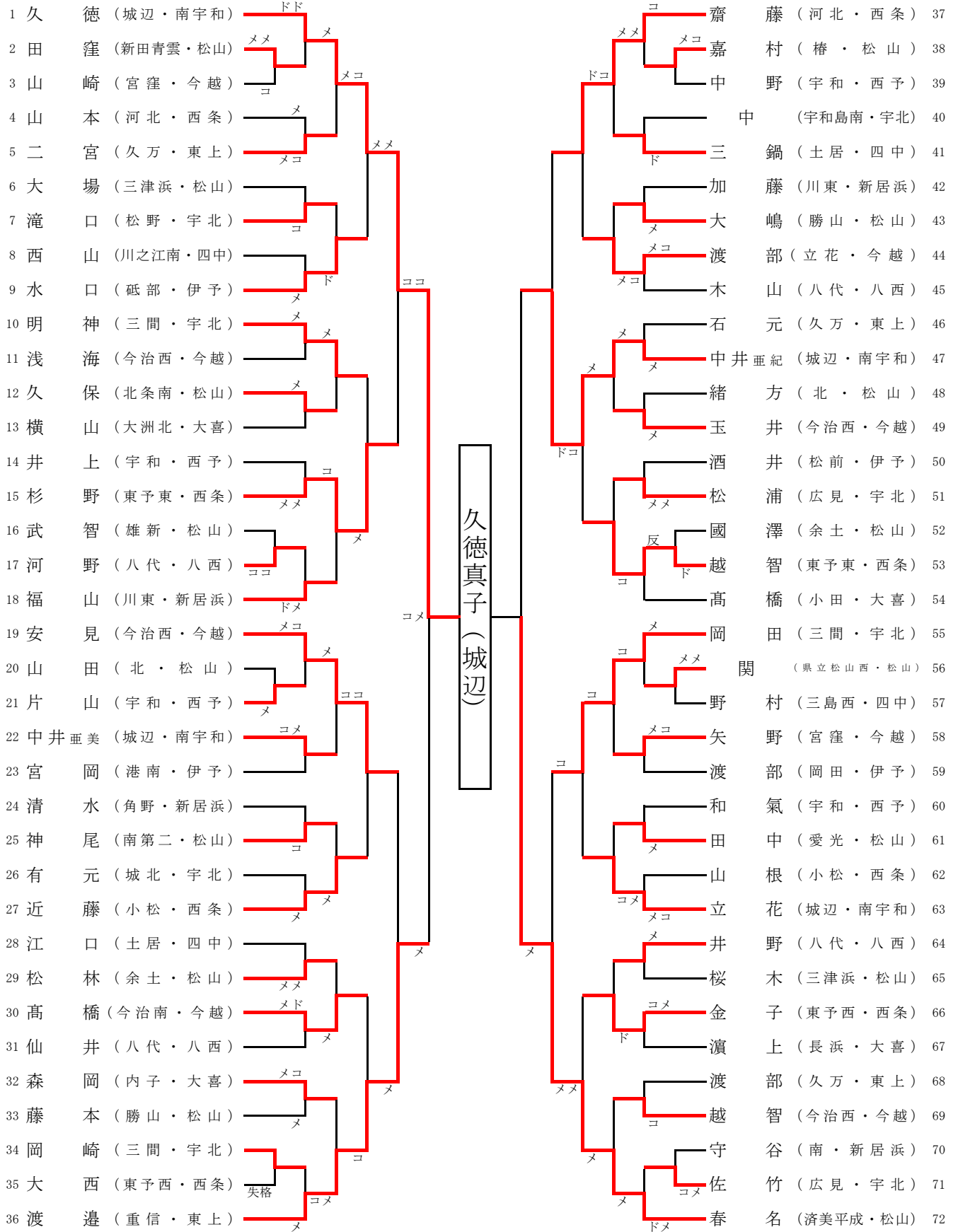

成 績 表

男 子		
団体	1	東予東 (西条)
	2	一本松 (南宇和)
	3	河北 (西条)
	4	城東 (宇北)
	5	重信 (東上)
	6	桜井 (今越)
	7	宮窪 (今越)
	8	川之江南 (四中)
	9	松山北 (松山)
	10	大洲北 (大喜)

個人	1	井上康太	松山北
	2	菊地史恩	重信
	3	竹内亜由夢	東予東
	3	藤堂玲	南第二

女 子		
団体	1	城辺 (南宇和)
	2	今治西 (今越)
	3	久万 (東上)
	4	広見 (宇北)
	5	東予西 (西条)
	6	三間 (宇北)
	7	内子 (大喜)
	8	河北 (西条)
	9	余土 (松山)
	10	土居 (四中)

個人	1	久徳真子	城辺
	2	春名凜	済美平成
	3	渡邊美鈴	重信
	3	中井亜紀	城辺